

DRL_E-Comfort

Infraroodpaneel Staal ST HANDLEIDING

INFRAROT HEIZUNGEN

BEDIENUNGS- UND MONTAGEANLEITUNG

für Installateure und Endnutzer

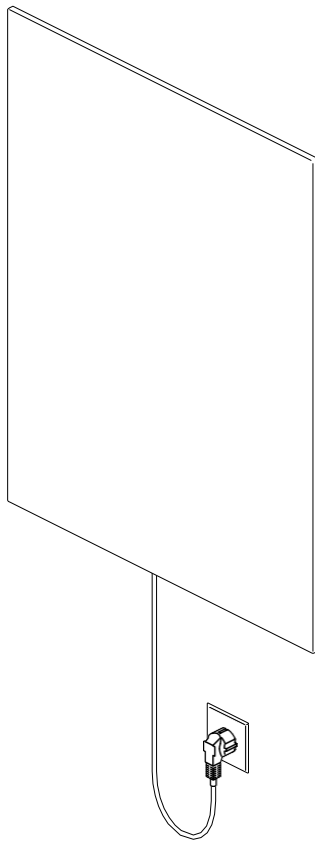

HAFTUNGSAUSSCHLUSS

DIGEL HEAT gewährt keine Zusicherungen oder Garantien hinsichtlich dieser Anleitung und beschränkt seine Haftung für die Verletzung jeglicher impliziter Garantie soweit gesetzlich zulässig auf den Ersatz dieser Anleitung durch eine andere. Zudem behält sich DIGEL HEAT das Recht vor, diese Publikation jederzeit zu überarbeiten, ohne irgendjemanden über diese Überarbeitung benachrichtigen zu müssen.

Die in dieser Dokumentation bereitgestellten Informationen umfassen allgemeine Beschreibungen und/oder technische Merkmale zur Leistung der hierin beschriebenen Produkte. Diese Dokumentation kann nicht als ordnungsgemäße Beurteilung der Eignung oder Zuverlässigkeit der Produkte für eine spezifische Anwendung bei einem Benutzer dienen und darf nicht als Ersatz einer solchen Beurteilung herangezogen werden. Es liegt in der Verantwortung eines jeden solchen Benutzers oder Installateurs, eine angemessene und vollständige Risikobeurteilung, Evaluation und Prüfung der Produkte hinsichtlich ihrer jeweiligen spezifischen Anwendung durchzuführen. Weder DIGEL HEAT noch einer seiner Partner oder Tochterunternehmen kann bei Missbrauch der hierin enthaltenen Informationen verantwortlich oder haftbar gemacht werden. Falls Sie irgendwelche Vorschläge für Verbesserungen oder Ergänzungen haben oder Ihnen in dieser Publikation Fehler aufgefallen sind, benachrichtigen Sie uns bitte darüber.

Alle einschlägigen staatlichen, regionalen und örtlichen Sicherheitsvorschriften müssen bei der Installation und Verwendung dieses Produktes stets beachtet werden. Aus Gründen der Sicherheit und zur Gewährleistung der Einhaltung der dokumentierten Systemdaten ist allein der Hersteller berechtigt, Reparaturen an Komponenten durchzuführen.

Bei Nichtbeachtung dieser Informationen können Verletzungen oder Beschädigungen der Ausrüstung die Folge sein.

Copyright © 2018 DIGEL HEAT

Alle Rechte vorbehalten. Kein Teil dieser Publikation darf in irgendeiner Form, einschließlich Fotokopie, Aufzeichnung oder einem anderen elektronischen oder mechanischen Verfahren ohne schriftliche Genehmigung des Herausgebers reproduziert, verarbeitet oder weitergegeben werden. Anfragen für Genehmigungen müssen in schriftlicher Form an den Herausgeber unter der unten angegebenen Adresse mit dem Zusatz „z. Hd. Genehmigungs-koordinator“ gerichtet werden.

Digel Sticktech GmbH & Co. KG
Hermann-Burkhardt-Str. 7
D-72793 Pfullingen

Inhaltsverzeichnis

1.	Einleitung	5
1.1	Beschreibung des Benutzers	5
1.2	In dieser Anleitung verwendete Sicherheitssymbole	5
1.3	Aufbewahrung der Anweisungen	5
1.4	Beschaffen von Dokumentationen und Informationen	6
1.4.1	Internet	6
1.4.2	Bestellen von Dokumentationen	6
1.4.3	Andere Sprachen	6
1.4.4	Rückmeldungen zur Dokumentation	6
1.4.5	Support und Service	7
2	Produktbeschreibungen	8
2.1	Bestimmungsgemäße Verwendung und vernünftigerweise vorhersehbare Fehlanwendung	8
2.2	Technische Daten	8
2.3	Produktelemente	10
3	Sicherheitshinweise	11
3.1	Warnhinweise und Sicherheitsinformationen	11
3.2	Erklärung der Hinweise auf dem Gerät und der Verpackung	14
4	Installation	15
4.1	Transport und Lagerung des Produkts	15
4.2	Montage des Produkts	15
4.2.1	Auspacken und Überprüfen des Verpackungsinhalts	15
4.2.2	Minimaler Platzbedarf	15
4.2.3	Installation der Infrarotheizung	16
4.2.4	Demontage	20
4.3	Erste Inbetriebnahme	21
5	Wartung und Reinigung	22
5.1	Wartung des Produkts	22

6	Entsorgung	23
6.1	Entsorgung von Elektronikgeräten	23
6.2	Entsorgung der Verpackung	23
7	Garantie	24
7.1	Garantieerklärung	24
7.2	Garantieausschluss	24
7.3	Geltendmachung, Vorlage des Originalkaufbelegs, anzuwendendes Recht	25
7.4	Kontaktaufnahme	25

1. Einleitung

1.1 Beschreibung des Benutzers

Dieses Dokument ist für den Installateur und den Benutzer der DIGEL HEAT Infrarotheizung gedacht. Die Montage und die elektrische Installation dürfen nur von einer geschulten Fachkraft durchgeführt werden.

1.2 In dieser Anleitung verwendete Sicherheitssymbole

 **GEFAHR** „Gefahr“ weist auf eine unmittelbar gefährliche Situation hin, die, falls sie nicht vermieden wird, zum Tod oder zu schweren Verletzungen führen kann.

 **WARNUNG** „Warnung“ weist auf eine potenziell gefährliche Situation hin, die, falls sie nicht vermieden wird, zum Tod oder zu schweren Verletzungen führen kann.

 **VORSICHT** „Vorsicht“ weist auf eine potenziell gefährliche Situation hin, die, falls sie nicht vermieden wird, zu leichten bis mittelschweren Verletzungen führen kann.

HINWEIS „Hinweis“ weist auf eine Situation hin, die, falls sie nicht vermieden wird, zu Sachschäden führen kann.

1.3 Aufbewahrung der Anweisungen

Stellen Sie sicher, dass Sie die vollständige Anleitung und sämtliche Sicherheitshinweise gelesen und verstanden haben, bevor Sie dieses Produkt verwenden. Andernfalls können schwere Verletzungen bis hin zum Tod die Folge sein.

Befolgen Sie alle Anweisungen. Dadurch werden Feuer, Explosionen, Stromschläge oder andere Gefahren vermieden, die Sachschäden verursachen und/oder zu schweren oder tödlichen Verletzungen führen können.

Das Produkt darf nur von Personen verwendet werden, die den Inhalt dieser Bedienungsanleitung vollständig gelesen und verstanden haben. Stellen Sie sicher, dass alle Personen, die dieses Produkt verwenden, diese Warnungen und Anweisungen gelesen haben und befolgen. Heben Sie alle Sicherheitsinformationen und Anweisungen zum späteren Nachschlagen auf und geben Sie sie an spätere Benutzer des Produkts weiter. Der Hersteller haftet nicht für Fälle materieller Schäden oder Verletzungen, die auf eine falsche Handhabung oder Nichteinhaltung der Sicherheitshinweise zurückzuführen sind. In solchen Fällen erlischt die Garantie.

1.4 Beschaffen von Dokumentationen und Informationen

1.4.1 Internet

Eine aktuelle Version der Dokumentation steht auf der folgenden Webseite zur Verfügung: www.digel-heat.de

1.4.2 Bestellen von Dokumentationen

Dokumentationen, Benutzeranweisungen und technische Informationen können telefonisch oder per e-Mail bei DIGEL HEAT unter +49 (0) 7121 976 768 0 oder info@digel-heat.com oder auf der Website www.digel-heat.de bestellt oder heruntergeladen werden.

1.4.3 Andere Sprachen

Dies ist die deutsche Bedienungsanleitung. Anleitungen in anderen Sprachen stehen auf Anfrage zur Verfügung.

1.4.4 Rückmeldungen zur Dokumentation

Falls Sie eine DIGEL HEAT Produktdokumentation im Internet lesen, können Sie Kommentare über die Support-Webseite (www.digel-heat.de) einreichen. Kommentare können auch per E-Mail an info@digel-heat.com gesendet werden. Wir freuen uns über Ihre Rückmeldungen.

1.4.5 Support und Service

Bei weiteren Fragen, für sonstige Informationen, technische Hilfestellung, bei Fragen zu Wartungsarbeiten oder zur Bestellung von Benutzeranweisungen nehmen Sie bitte Kontakt auf mit:

Digel Sticktech GmbH & Co. KG

Hermann-Burkhardt-Str. 7

D-72793 Pfullingen

+49 (0) 7121 976 768 0

info@digel-heat.com

2 Produktbeschreibungen

2.1 Bestimmungsgemäße Verwendung und vernünftigerweise vorhersehbare Fehlanwendung

Die DIGEL HEAT Infrarotheizung CLASSIC oder STANDARD ist als Decken- oder Wandheizung für Innenräume gedacht, alle anderen Modelle sind nur für die Wandmontage geeignet. Das Gerät sollte nur im Haushalt oder ähnlichen Umgebungen (z. B. in Büros, Geschäften und Schulen) verwendet werden.

Die DIGEL HEAT Infrarotheizung ist nicht für eine Verwendung in Außenbereichen oder kleinen Räumen gedacht. Das Gerät darf nicht zum Kochen verwendet werden.

Die DIGEL HEAT Infrarotheizung darf nur mit dem Originalzubehör und

Das Gerät darf nur gemäß dieser Gebrauchsanweisung verwendet werden. Jegliche andere Benutzung als in dieser Anleitung beschrieben gilt als nicht bestimmungsgemäße Verwendung. Bei nicht bestimmungsgemäßer Verwendung kann es zu Gefahren für Menschen, Tiere und die Umwelt kommen.

2.2 Technische Daten (Angaben zu den Einzelraumgeräten)

Parameter	Einheit
Produktname	DIGEL HEAT Infrarotheizung
Bezeichnung	Infrarotheizung
Modellkennzeichnung	Classic(CL-xxx), Standard(ST-xxx), Bildheizung(BH-xxx), Glasbildheizung(GB-xxx), Spiegelheizung(SH-xxx), Glasheizung(GH-xxx), Tafelheizung(TH-xxx), Badheizung (IRBH-xxx-xx)
Brennstoffart	Elektrisch

Art der Regelung der Wärmezufuhr	Elektronische Regelung der Wärmezufuhr mit DIGEL-HEAT Regeleinheiten und Rückmeldung der Raumtemperatur. Das Gerät muss an eine geerdete Wechselstrom-Wandsteckdose oder Zuleitung mit einem Funk-Steckdosenempfänger, Funkthermostat oder unterputz Funkempfänger angeschlossen werden
Art der Wärmeleistung/ Raumtemperaturkontrolle	Optional (zwingend notwendiges Zubehör)
Sonstige Regelungsoptionen	-
Art der Wärmeleistung/ Raumtemperaturkontrolle	Art der Wärmeleistung/ Raumtemperaturkontrolle Optional DIGEL-HEAT Regeleinheiten
Technische Lebensdauer	In Prüfung
Eingangsspannung	220-240 Volt ~50Hz
Nennwärmeleistung	250Watt, 350Watt, 420Watt, 430Watt, 500Watt, 540Watt, 560Watt, 680Watt, 750Watt, 810Watt, 820Watt, 860Watt, 900Watt, 930Watt, 1150Watt, 1250Watt
Mindestleistung	Toleranz +/- 8%
Oberflächentemperatur	ca. 90°C bis 105°C
Gewicht	3,5 bis 25 kg
Materialien	Oberfläche: Aluminium oder Stahlblech pulverbeschichtet oder ESG Glas Rückwanne: Aluminium oder Stahlblech pulverbeschichtet
Schutzklasse	IP44, IP54 Festanschluß IP64
Umgebungsbedingungen	0°C bis +40°C; 10-80 % relative Luftfeuchtigkeit

2.3 Produktelemente

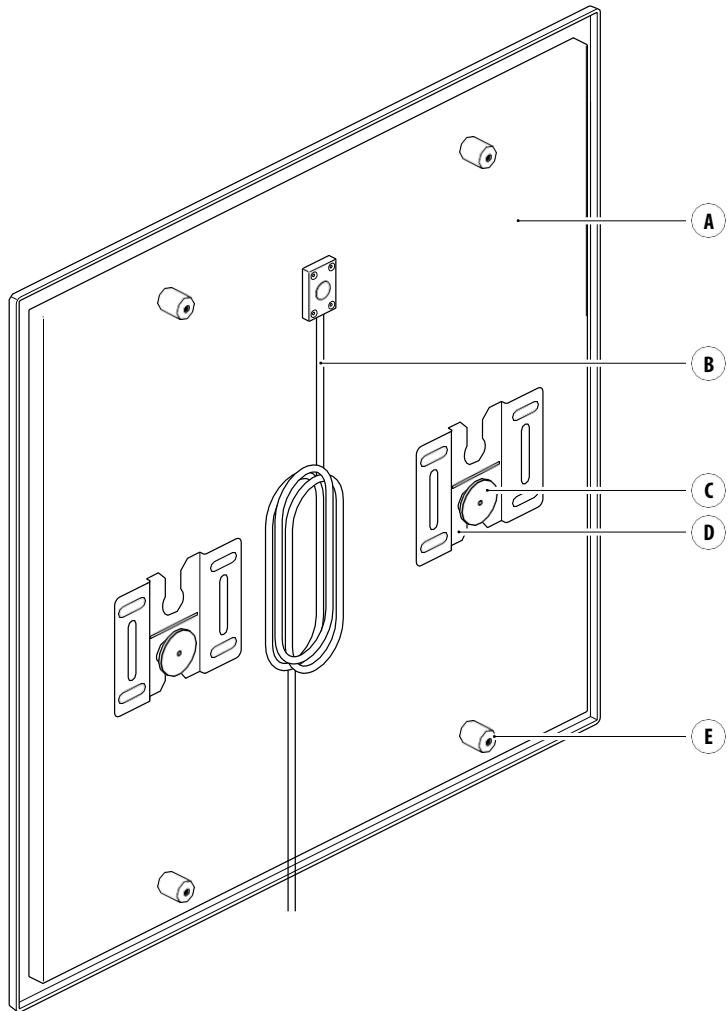

- A. Infrarotheizung
- B. Stromkabel mit Netzstecker
- C. Befestigungsbolzen
- D. Halterung
- E. Wandhalter

3 Sicherheitshinweise



Lesen Sie sämtliche Sicherheitsanweisungen und stellen Sie sicher, dass Sie sie verstanden haben.

3.1 Warnhinweise und Sicherheitsinformationen

Das Gerät ist für die Benutzung in Innenräumen vorgesehen. Benutzen Sie es niemals im Freien. Das Gerät besitzt keine eingebaute Temperaturregelung (nur Temperaturbegrenzer). Das Gerät darf aus diesem Grund nicht in kleinen Räumen benutzt werden, deren Bewohner diese nicht selbstständig verlassen können, es sei denn, eine ständige Überwachung ist sichergestellt.

Dieses Gerät ist nicht für die Benutzung durch Personen (einschließlich Kinder ab 8 Jahren) mit eingeschränkten physischen, sensorischen oder geistigen Fähigkeiten oder einem Mangel an Erfahrung und/oder Kenntnissen gedacht, es sei denn, sie werden von einer Person beaufsichtigt, die für die Sicherheit des Gerätes und dessen korrekte Benutzung verantwortlich ist und entsprechende Anweisungen gibt. Kinder ab 3 Jahren und jünger als 8 Jahre dürfen das Gerät nur ein- und ausschalten, wenn sie beaufsichtigt werden und bezüglich des sicheren Gebrauches des Gerätes unterwiesen wurden und die daraus resultierenden Gefahren verstanden haben, vorausgesetzt, dass das Gerät in seiner normalen Gebrauchsanlage platziert oder installiert ist. Kinder ab 3 Jahren und jünger als 8 Jahre, dürfen nicht den Stecker in die Steckdose stecken, das Gerät nicht regulieren, das Gerät nicht reinigen und/oder nicht die Wartung durch den Benutzer durchführen. Kinder jünger als 3 Jahre sind fernzuhalten, es sei denn, sie werden ständig überwacht.

Halten Sie das Gerät von Kindern fern, um Verletzungen zu vermeiden. Kinder sollten beaufsichtigt werden und es ist sicherzustellen, dass sie nicht mit dem Gerät spielen.

Lassen Sie Kinder niemals unbeaufsichtigt mit dem Verpackungsmaterial. Das Verpackungsmaterial kann zum Tod durch Erstickten führen. Kinder unterschätzen häufig die Gefahren. Halten Sie das Verpackungsmaterial stets von Kindern fern.

Seien Sie stets wachsam und handeln Sie immer vorsichtig. Benutzen Sie keine Elektrogeräte, wenn Sie unter Konzentrationsproblemen leiden oder Ihnen das nötige Bewusstsein dafür fehlt, oder Sie unter dem Einfluss von Drogen, Alkohol oder Medikamenten stehen. Selbst die geringste Unaufmerksamkeit kann bei der Benutzung von Elektrogeräten zu schweren Unfällen und Verletzungen führen. Überprüfen Sie das Gerät (und ggf. die Kabel) vor dem Gebrauch auf Beschädigungen. Wenn Sie sichtbare Schäden, einen starken Geruch, eine übermäßige Überhitzung von Bauteilen bemerken, ziehen Sie sofort alle Stecker heraus und benutzen Sie das Gerät nicht weiter.

Wenn das Gerät nicht in Übereinstimmung mit diesem Handbuch installiert und verwendet wird, kann es gefährliche Störungen beim Radio- oder Fernsehempfang verursachen oder andere elektronische Geräte beeinflussen. Die Infrarotheizung darf nur mit der mitgelieferten Aufhängevorrichtung montiert werden. Für Schäden, die auf eine Montage ohne die originale Aufhängevorrichtung zurückzuführen sind, wird die Gewährleistung ausgeschlossen und keine Haftung für Folgeschäden übernommen. Die Heizelemente dürfen nur mit dem Originalrahmen verwendet werden, andernfalls sind die Gewährleistung sowie Haftung für Folgeschäden ausgeschlossen. Überprüfen Sie, bevor Sie das Gerät an das Netzteil anschließen, dass die Netzspannung in Ihrem Haus mit der auf dem Netzteil angegebenen Spannung übereinstimmt. Das Gerät muss an eine geerdete Wechselstrom-Wandsteckdose mit einem Funk-Steckdosenempfänger, Funkthermostat oder unterputz Funkempfänger angeschlossen werden.

Das Gerät hat einen Stecker des Typs Schuko. Schließen Sie Ihr Gerät nur an eine Steckdose an, die dem Stecker Ihres Gerätes entspricht.

Ziehen Sie niemals am Netzkabel, es kann dadurch zu Beschädigungen am Stecker kommen. Zur Trennung der Stromversorgung bitte Netzstecker ziehen!

Klemmen Sie das Kabel nicht ein und vermeiden Sie Knickstellen.

Wenn die Netzanschlussleitung dieses Gerätes beschädigt wird, muss sie durch den Hersteller oder seinen Kundendienst oder eine ähnlich qualifizierte Person ersetzt werden, um Gefährdungen zu vermeiden.

Berühren Sie niemals einen Netzstecker oder das Gerät mit nassen Händen.

Halten Sie das Gerät von Feuchtigkeit fern. **Benutzen Sie das Gerät nicht in unmittelbarer Nähe einer Badewanne, Dusche oder eines Schwimmbeckens.**

Personen, die sich in einer Badewanne oder Dusche befinden, dürfen keinesfalls mit der Netzspannung in Kontakt kommen.

Bei Glasheizungen wird hochwertiges ESG-Glas verwendet. Es handelt sich hierbei um ein mechanisch stabiles Sicherheits-Glas, das im Schadensfall in kleine, weniger scharfkantige Teile zerbricht. **WARNUNG!** Eine mechanische Belastung der Gläser ist zu vermeiden. Bei Beschädigungen der Glasfront ist das Heizelement umgehend vom Netz zu trennen und nicht wieder in Betrieb zu nehmen. Die Infrarotheizung muss unbedingt demontiert werden, da die Gefahr herabstürzender Teile besteht.

Benutzen Sie das Gerät nur innerhalb der angegebenen Leistungsgrenzen. Vergewissern Sie sich, dass der Stromkreis z. B. über einen Sicherungsschalter bzw. einen FI-Schalter sofort unterbrochen werden kann. Kurzschlüsse können zu Stromschlägen führen.

Halten Sie das Gerät von brennbaren Materialien, wie Gardinen und Vorhängen, fern.

WARNUNG: Es dürfen keine Gegenstände auf den Infrarotheizungen abgelegt werden bzw. darf das Heizelement nicht abgedeckt werden.

Eine Ausnahme sind die Digel-Heat Handtuchhalterstangen die dem Sicherheitsabstand entsprechen.

Heizelemente bei Betrieb nicht berühren. Gegebenenfalls kann es zu schweren Verbrennungen kommen, da die Oberfläche der Infrarotheizung bei Betrieb bis zu 105°C heiß werden kann.

Schützen Sie den Stecker vor der Benutzung durch Dritte (insbesondere Kinder).

Unter der Annahme, dass das Gerät nicht gefahrlos betrieben werden kann, muss das Gerät ausgeschaltet und vor unbeabsichtigter Benutzung geschützt werden.

Ziehen Sie alle Stecker ab, bevor Sie das Gerät reinigen. Benutzen Sie keine Tücher oder Chemikalien, die die Oberfläche beschädigen können. Wischen Sie das Gehäuse mit einem feuchten Tuch ab. Elektrische/elektronische Teile dürfen nicht gereinigt werden.

Versuchen Sie nicht, das Gerät zu öffnen, zu verändern oder zu reparieren. Lassen Sie es nicht fallen, bohren Sie nicht hinein, brechen Sie es nicht auf und setzen Sie es keinem hohen Druck aus.





Reparaturen an der Infrarotheizung sollten niemals selbst durchgeführt werden.

Kontaktieren Sie immer einen Fachhändler. Veränderungen am Gerät und technische Änderungen sind verboten.

WARNUNG: Um eine Überhitzung des Gerätes zu vermeiden, darf das gerät nicht abgedeckt werden.

WARNUNG Das Heizgerät darf nicht unmittelbar unterhalb einer Wandsteckdose angebracht werden.

3.2 Erklärung der Hinweise auf dem Gerät und der Verpackung

Hinweis	Bedeutung
	Das Gerät entspricht den relevanten europäischen Richtlinien.
	Das Gerät wurde von TÜV gemäß den Anforderungen der EMV-Richtlinie geprüft.
	Das Gerät wurde von TÜV gemäß den Anforderungen der elektrischen Sicherheit geprüft.
	Das Gerät erfüllt die Anforderungen der RoHS-Richtlinie.
	Dieses Gerät darf nicht als unsortierter Abfall entsorgt werden, sondern muss an einer speziellen Sammelstelle abgegeben werden. WEEE Nr.: DE 63054412

4 Installation

4.1 Transport und Lagerung des Produkts



WARNUNG

Lassen Sie beim Umgang mit dem Produkt sowie beim Anheben, Tragen und Transportieren Vorsicht walten, um es nicht zu beschädigen.

Zur sicheren Lagerung des Produkts:

1. Stellen Sie sicher, dass sich das Produkt in seiner Originalverpackung befindet.
2. Lagern Sie das Produkt bei einer Temperatur zwischen +5°C und +40°C bei einer relativen Luftfeuchtigkeit von max. 50 % bei +40°C.

4.2 Montage des Produkts

4.2.1 Auspacken und Überprüfen des Verpackungsinhalts

Zur Überprüfung des Inhalts:

1. Entfernen Sie die Transport- und Verpackungselemente.
2. Überprüfen Sie, ob das Paket die folgenden Teile beinhaltet:
 - 1 x Infrartheizung
 - 1 x Montageset
 - 2 x Halterung
 - 8 x Schrauben
 - 8 x Dübel
 - 1 x Bedienungsanleitung

4.2.2 Minimaler Platzbedarf

Bitte beachten Sie bitte Folgendes:

Der Mindestabstand zu Gegenständen an der Vorderseite des Produkts sollte 40 cm betragen. Seitlich sollte ein Mindestabstand von ca. 20 cm eingehalten werden.

Das Heizelement darf nicht in unmittelbarer Nähe einer Badewanne, Dusche oder eines Schwimmbeckens installiert werden. Im Falle einer Installation durch einen Fachbetrieb ist die Norm VDE 0100 Teil 701, Teil 702 und Teil 703 anzuwenden.

Für die Installation in öffentlich zugänglichen Räumen ist die VDE 0108 einzuhalten.

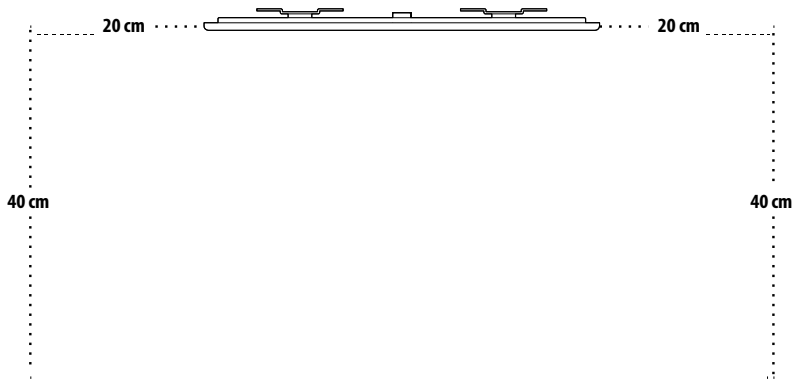

4.2.3 Installation der Infrarotheizung

HINWEIS

Die Infrarotheizung darf nur mit der mitgelieferten Aufhängevorrichtung montiert werden.

Die Montage und die elektrische Installation dürfen nur von einer geschulten Fachkraft durchgeführt werden.

Bohrungen an der Infrarotheizung sind nicht zulässig und zerstören Ihr Gerät. Falls Bohrungen an der Infrarotheizung durchgeführt werden, ist deren Betriebssicherheit nicht mehr gewährleistet. Das Gerät darf daher nicht mehr mit dem Stromnetz verbunden werden.

Benötigtes Werkzeug:

Bleistift

Bohrer (8 mm)

Kreuzschlitzschraubendreher

Selbstaufrollendes Maßband aus Metall

Wasserwaage

Montage des Gerätes:

1. Vergewissern Sie sich, dass die Tragfähigkeit der Wand oder Decke ausreichend ist. Vergewissern Sie sich, dass die Wand- oder Deckenbaustoffe für die Montage geeignet sind.
 2. Messen Sie den Abstand der Mittelpunkte der **Befestigungsbolzen (C)** (Der Abstand ist je nach Modell unterschiedlich und kann z.B. 50 cm betragen).
 3. Bestimmen Sie die Position der Bohrlöcher in der Wand oder an der Decke zur Montage der **Halterungen (D)**. Verwenden Sie dazu die **Halterungen** als Schablone. **HINWEIS!** Bitte beachten Sie, dass das Gerät im Kinderzimmer oder in von Kindern zugänglichen Räumen 1,2 m über dem Boden aufgehängt wird.
- A. Horizontale Installation/Deckenmontage. **HINWEIS!** Zur Deckenmontage ist das Classic-Modell und das Standard-Modell geeignet.

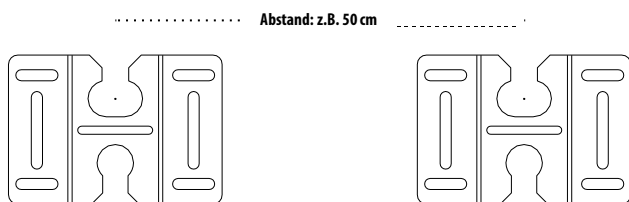

B. Vertikale Installation/Wandmontage

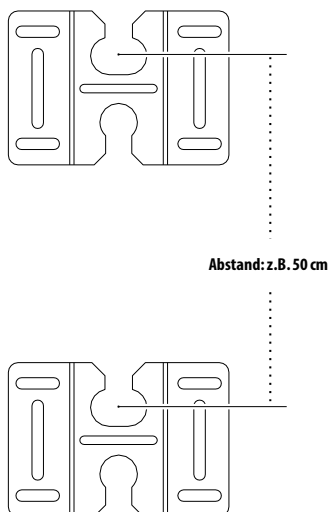

4. Bohren Sie die acht Löcher mit dem 8 mm Bohrer in die Wand.
5. Setzen Sie acht **Dübel** ein.
6. Befestigen Sie die **Halterungen** (D) mit den acht **Schrauben**.
7. Setzen Sie die **Infrarotheizung** (A) mit den **Befestigungsbolzen** (C) auf die **Halterungen** (D). **VORSICHT!** Vergewissern Sie sich, dass die Infrarotheizung vollständig ausgekühlt ist.

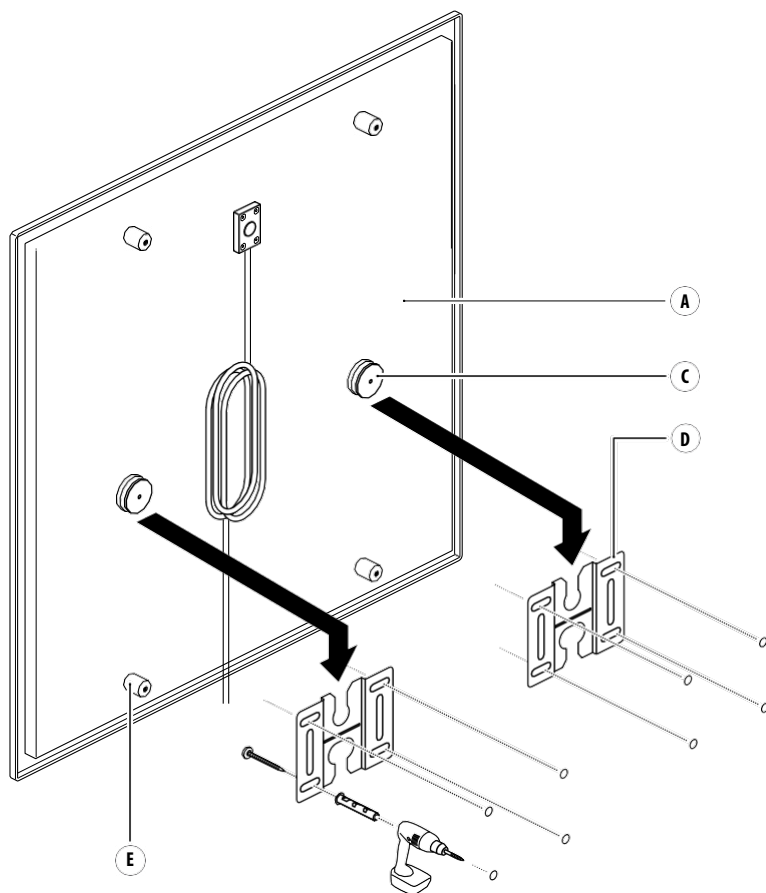

8. Drehen Sie die vier **Abstandhalter** (E) an zum arretieren der **Infrartheizung**.

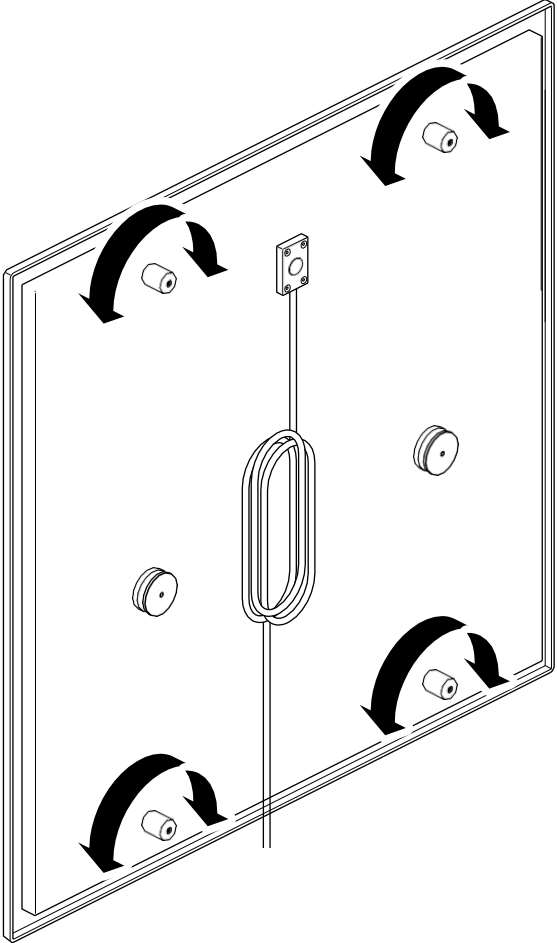

9. Schließen Sie die **Infrarotheizung** elektrisch an. Wählen Sie ein der folgende Steuerkomponente:

- Verbinden Sie den **Netzstecker** mit einem Funk-Steckdosenempfänger an einer geerdeten Wandsteckdose an.
- Verbinden Sie das **Stromkabel** (B) mit einem Funkthermostat. **WARNUNG!** Diese elektrische Festanschluss darf nur von einer geschulten Fachkraft durchgeführt werden.
- Verbinden Sie das **Stromkabel** (B) mit einem unterputz Funkempfänger. **WARNUNG!** Diese elektrische Installation darf nur von einer geschulten Fachkraft durchgeführt werden.

4.2.4 Demontage

Zur Demontage:

1. Ziehen Sie den **Netzstecker** (B).
2. Lösen Sie die **Abstandshalter** (E), um die Infrarotheizung wieder auszuhängen.
3. Entfernen Sie die **Infrarotheizung** (A).

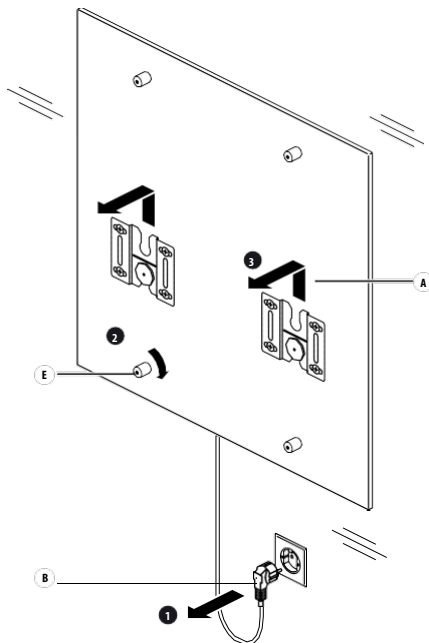

4.3 Erste Inbetriebnahme

HINWEIS

Bitte beachten Sie, dass es bei der noch frischen und feuchten Farbe während der ersten Heizphasen (1-3 Tage) zu Ausdünstungen der UV-Farbe kommen kann. Die Farbe und deren Ausdünstungen sind nicht gesundheitsschädlich und beinhalten keine Lösungsmittel. Sicherheitsdatenblätter können über den jeweiligen Fachhändler beantragt werden.

Zur Inbetriebnahme der Infrarotheizung:

1. Lassen Sie die Infrarotheizung über mehrere Stunden (gegebenenfalls 1-2 Tage) in Betrieb.
2. Nach dieser ersten Inbetriebnahme stellt sich umgehend ein angenehmes Raumklima ein. Die Betriebszeit der Infrarotheizung kann nun auf ein Minimum beschränkt werden oder mit dem Raumthermostat getaktet werden. Für eine möglichst effiziente und energiesparende Heizleistung der Digel Heat Infrarotheizung empfehlen wir den Einsatz unserer hochwertigen Funkthermostate.

5 Wartung und Reinigung

5.1 Wartung des Produkts

Zur Reinigung der Infrarotheizung:

1. Ziehen Sie vor dem Reinigen der Infrarotheizung den Netzstecker, beziehungsweise unterbrechen Sie den Stromkreis durch den Sicherungsschalter.
2. Vergewissern Sie sich, dass die Infrarotheizung vollständig ausgekühlt ist.
3. Wischen Sie die Infrarotheizung mit einem weichen Tuch oder Fensterleder ab, das Sie mit einer Lösung aus einem nicht scheuernden Reinigungsmittel und einigen Tropfen warmem Wasser angefeuchtet haben. **VORSICHT!** Die Infrarotheizung darf niemals unter fließendes Wasser gehalten oder in Wasser eingetaucht werden. Die Heizelemente dürfen niemals mit einem nassen Tuch oder Spritzwasser gereinigt werden. Scheuermittel, scharfe und aggressive Reiniger sowie raue Putztücher dürfen nicht verwendet werden.
4. Wischen Sie verbleibende Feuchtigkeit mit einem trockenen Tuch ab.
WARNUNG! Vor erneuter Inbetriebnahme muss das Heizelement vollkommen trocken sein.

6 Entsorgung

6.1 Entsorgung von Elektronikgeräten



Das Symbol auf dem Gerät, dem Zubehör oder der Verpackung zeigt an, dass dieses Gerät nicht als unsortierter Abfall entsorgt werden darf, sondern an einer speziellen Sammelstelle abgegeben werden muss! Entsorgen Sie das Gerät an einer Sammelstelle für das

Recycling und die Entsorgung von elektrischen und elektronischen Geräten innerhalb der EU und in anderen europäischen Ländern, die über Systeme zur getrennten Sammlung von Elektro und Elektronikgeräten verfügen. Mit der korrekten Entsorgung des Geräts helfen Sie, mögliche Gefahren für die Umwelt und die Gesundheit zu vermeiden, die durch eine unsachgemäße Behandlung von Altgeräten verursacht werden können. Die Wiederverwertung von Materialien trägt zur Erhaltung der natürlichen Ressourcen bei. Entsorgen Sie daher keine alten elektrischen und elektronischen Geräte mit dem unsortierten Hausmüll.

6.2 Entsorgung der Verpackung

Die Verpackung besteht aus umweltfreundlichen Materialien, die bei Ihren örtlichen Recyclingeinrichtungen entsorgt werden können. Durch die ordnungsgemäße Entsorgung der Verpackungen und Verpackungsabfälle helfen Sie, mögliche Gefahren für die Umwelt und die öffentliche Gesundheit zu vermeiden.

7 Garantie

7.1 Garantieerklärung

1. Die Digel Sticktech GmbH & Co. KG (nachfolgend „Digel“), als Hersteller der Digel Heat Infrarotheizung, garantiert dem Kunden (nachfolgend „Kunde“) nach Maßgabe der nachfolgenden Bestimmungen, dass das an den Kunden innerhalb Europas gelieferte Infrarotheizelement (nachfolgend „Produkt“) innerhalb eines Zeitraums von fünf Jahren nach Abschluss des Kaufvertrages frei von Funktionsfehlern hinsichtlich aller elektronischen Bauteile und Kabel sein wird.
2. Bei nachgewiesenem Garantiefall innerhalb der Garantiezeit wird Digel das Produkt entweder kostenlos reparieren oder ersetzen.
3. Im Falle einer Garantieleistung verbleibt es bei der ursprünglichen Garantiezeit. Durch Inanspruchnahme der Garantie wird die Garantiezeit also weder verlängert noch beginnt eine neue Garantiezeit.
4. Neben der Garantie stehen dem Kunden dessen gesetzliche Rechte, insbesondere seine Gewährleistungsansprüche nach §§437 BGB ff. auf Nacherfüllung, Rücktritt, Minderung sowie Aufwendungs- und Schadenersatz unbeschränkt zu. Diese Rechte werden durch die abgegebene Garantieerklärung weder verkürzt noch eingeschränkt. Dies gilt unabhängig davon, ob der Garantiefall eintritt oder ob die Garantie in Anspruch genommen wird oder nicht.

Die Garantiezeit für Bildeoberflächen und Heizungsoberflächen beträgt zwei Jahre.

7.2 Garantiausschluss

Ansprüche aus dieser Garantie bestehen nur, wenn

das Produkt keine Schäden oder Verschleißerscheinungen aufweist, die auf einen von den Vorgaben gemäß Benutzerhandbuch abweichenden Gebrauch zurückzuführen sind,

keine An- und Umbauten bzw. sonstige Modifikationen an dem Produkt eigenmächtig vorgenommen wurden und etwaige Mängel nicht auf die Verwendung von Zubehör-, Ergänzungs- oder Ersatzteilen zurückzuführen sind, welche keine DIGEL-HEAT-Originalteile sind,

Anbau und Installation ordnungsgemäß nach den Installationsvorschriften von Digel ausgeführt wurden und daher die Grenzwerte für Versorgungsspannung und Umgebungsbedingungen eingehalten wurden, bei dem Produkt keine chemischen oder physikalischen Einwirkungen auf der Materialoberfläche festzustellen sind, die auf unsachgemäßen Gebrauch zurückzuführen sind (etwa durch die Verwendung falscher Reinigungsmittel oder durch den Einsatz scharfkantiger Gegenstände), sowie die Produktnummer des Produkts nicht entfernt oder unkenntlich gemacht wurde.

7.3 Geltendmachung, Vorlage des Originalkaufbelegs, anzuwendendes Recht

1. Ansprüche aus der Garantie können nur durch Übergabe oder Einsendung des Produkts an die Digel Sticktech GmbH & Co. KG - Reklamationsabteilung -, Hermann-Burkhardt-Straße 7, 72793 Pfullingen geltend gemacht werden. Der Kunde ist zur Geltendmachung der Garantie nur unter Vorlage des Originalkaufbelegs, welcher das Kaufdatum enthalten muss, berechtigt. Digel wird dem Kunden für die Rücksendung zur Reparatur oder zum Ersatz ein Frachtunternehmen nennen und die Kosten des Transportes übernehmen. Sollte der Kunde sich jedoch für ein anderes Frachtunternehmen entscheiden, kommt der Hersteller für die Kosten der Einsendung nicht auf.
2. Diese Garantie unterliegt dem Recht der Bundesrepublik Deutschland unter Ausschluss des UN-Kaufrechts (CISG).

7.4 Kontaktaufnahme

Nehmen Sie immer zuerst mit Digel Sticktech GmbH & Co. KG Kontakt auf, bevor Sie das Produkt einsenden. Die Funktionsgarantie beträgt fünf Jahre ab Kaufdatum. Das defekte Produkt muss innerhalb von zwei Wochen reklamiert werden unter:

Digel Sticktech GmbH & Co. KG
Hermann-Burkhardt-Str. 7
D-72793 Pfullingen

Tel. +49 7121 9767680
oder
info@digel-heat.com

ANHANG I - MITGELIEFERTES ZUBEHÖRE

Bezeichnung	Artikelnummer
Spanplattenschraube WÜPOFAST	10000001
Kunststoffdübel ZEBRA Shark W-ZK®	10000013
Halter für Infrarot Rückwanne	10000090



Digel Stictech GmbH u. Co. KG
Hermann-Burkhardtstraße 7
DE-72793 Pfullingen
www.digel-heat.de

DIGELHEAT

INFRAROT HEIZUNGEN

OPERATING AND ASSEMBLY INSTRUCTIONS

For installers and end users

Infrared heater

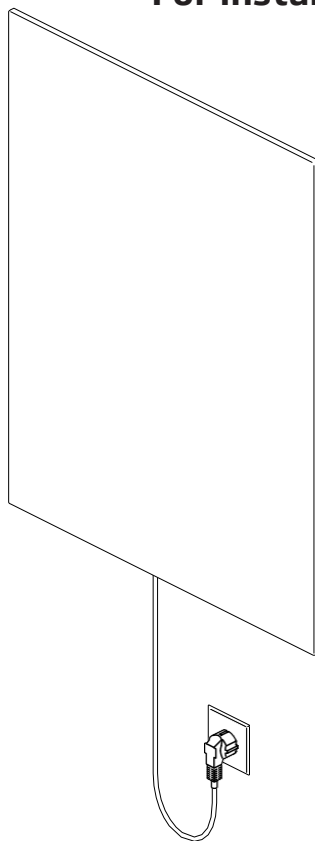

DISCLAIMER

DIGEL HEAT does not assume any warranties or guarantees with respect to this instruction and limits its liability for violation of any implied guarantee to the extent permitted by law to replace this instruction with another one. Moreover, DIGEL HEAT reserves the right to revise this publication at any time, without having to notify anyone of this revision.

The information provided in this documentation includes general descriptions and / or technical features to operate the products described in this. This documentation cannot be used as a proper assessment of the suitability or reliability of the products for a specific application by a user and should not be relied upon to replace such assessment. It is the responsibility of every such user or installer to carry out an appropriate and complete risk assessment, evaluation and testing of the products for his specific application. Neither DIGEL HEAT nor any of his partners or subsidiary companies can be held responsible or liable for any misuse of the information included in this instruction. If you have any suggestions for improvements or additions or have noticed any errors in this publication, please let us know.

All applicable state, regional and local safety regulations must always be taken into account during the installation and application of this product. The manufacturer alone is authorized to carry out repair works to components for safety reasons and to ensure compliance with the documented system data.

If this information is disregarded, it could result in violations or damage to the device.

Copyright © 2018 DIGEL HEAT

All rights reserved. No part of this publication may be reproduced, processed or forwarded in any form, including photocopy, recording or any other electronic or mechanical process without the written approval of the publisher. Requests for approval must be sent in writing to the publisher at the address below and addressed to "attn. approval coordinator".

Digel Sticktech GmbH & Co. KG
Hermann-Burkhardt-Str. 7
D-72793 Pfullingen

Table of contents

1.	Introduction	5
1.1	Description of the user	5
1.2	Safety symbols used in this instruction: safekeeping	5
1.3	instructions	5
1.4	Obtaining documentation and information Internet	6
1.4 /	Ordering documentation other	6
1	languages	6
1.4 /	Feedback on the documentation	6
2	Support and Service	6
1.4 /		7
3		
2	Product descriptions	8
2.1	Intended use and reasonably foreseeable misuse	
	Technical specifications	8
2.2	Product elements	8
2.3		10
3	Safety instructions	11
3.1	Warnings and safety information	11
3.2	Explanation of the notes on the device and the package	14
4	Installation	15
4.1	Transport and storage of the product	15
4.2	Assembly of the product	15
4.2.1	Unpacking and checking the contents of the	15
4.2.2	package Minimum space requirement	15
4.2.3	Installation of infrared heater disassembly	16
4.2.4	First commissioning	20
4.3		21
5	Maintenance and	22
5.1	cleaning	22

6	Disposal	23
6.1	Disposal of electronic devices	23
6.2	Disposal of the package	23
7	Guarantee, warranty	24
7.1	statement, guarantee	24
7.2	exclusion	24
7.3	Assertion, presentation of the original proof of purchase,	25
7.4	Applicable law	25
	Contact	

1. Introduction

1.1 Description of the user

This document is intended for the installer and the user of the DIGEL HEAT infrared heater. Installation and electrical installation must only be carried out by a trained expert.

1.2 Safety symbols used in this instruction

 **GEFAHR** "Hazard" indicates an imminently hazardous situation which, if not avoided, could result in death or serious injuries.

 **WARNUNG** "Warning" indicates a potentially hazardous situation which, if not avoided, could result in death or serious injuries.

 **VORSICHT** "Caution" indicates a potentially hazardous situation which, if not avoided, could result in minor to moderate injuries.

HINWEIS "Note" indicates a situation which, if not avoided, could result in property damage.

1.3 Safekeeping the instructions

Please ensure that you have read and understood the instructions completely before you use the product. Otherwise, consequences could be serious injuries or even death.

Follow all instructions. Any disregard may cause fire, explosions, and electric shocks or other hazards that may cause property damage and / or cause serious injuries or death.

The product should be used only by persons, who have read and understood the contents of this instruction completely.

Make sure that every person using this product has read and follows these warnings and instructions.

Please retain all safety information and instructions for future reference and pass it on to later users of the product. The manufacturer is not liable for any material damage or injuries resulting from mishandling or non-compliance with the safety instructions. The warranty expires in such cases.

1.4 Obtaining documentation and information

1.4 / Internet

A current version of the documentation is available on the following website www.digel-heat.de

1.4 / Ordering documentation

Documentation, user manuals and technical information can be ordered or downloaded via phone or E-mail to DIGEL HEAT at +49 (0) 7121 976 768 0 or info@digel-heat.com or on the website www.digel-heat.de.

1.4 / Other languages

This is the operating Instruction in German. Instruction in other languages can be made available on request.

1.4 / Feedback on the documentation

If you read DIGEL HEAT product documentation on the Internet, you can submit comments via the support website (www.digel-heat.de). Comments can also be.

We look forward to your feedback.

1.4.5 Support and Service

If you have further questions, for any other information, technical support,
In case of queries about maintenance or to order user instructions, please
contact:

Digel Stictech GmbH & Co. KG

Hermann-Burkhardt-Str. 7

D-72793 Pfullingen

+49 (0) 7121 976 768 0

info@digel-heat.com

2 Product descriptions

2.1 Intended use and reasonably foreseeable misuse

The DIGEL HEAT CLASSIC or STANDARD infrared heater is intended for ceiling or wall heating indoors, all other models are only suitable for wall mounting. The device should only be used in household or similar environments (e.g. in offices, shops and schools).

The DIGEL HEAT infrared heater is not intended for use outdoors or in small rooms. The device must not be used for cooking.

The DIGEL HEAT infrared heater should be used only with original accessories and components.

The device should be used only in accordance with these operating instructions. Any use deviating from the use described in this instruction is considered improper use. There may be hazards to humans, animals and the environment in case of improper use.

2.2 Technical specifications (information on the individual room devices)

Parameter	Unit
Product name	DIGEL HEAT infrared heater
Name	Infrared heater
Model identification	Classic (CL-xxx), Standard (ST-xxx), Photo-panel heating (BH-xxx), Glass framing (GB-xxx), Mirror heating (SH-xxx), Glass heating (GH-xxx), Panel heating (TH-xxx), Bath heating (IRBH-xxx-xx)
Fuel type	Electric

Type of heat supply Control	Electronic control of heat supply with DIGEL-HEAT control units and response to room temperature. The device must be connected to a grounded AC wall socket or supply line with a radio-controlled socket receiver, radio thermostat or In-wall radio receiver
Type of heat output / Room temperature control	Optional (accessories required obligatorily)
Other control options	-
Type of heat output /Room temperature control	Type of heat output /Room temperature control Optional DIGEL-HEAT control units
Technical service life	Under examination
Input voltage	220-240 Volt ~50Hz
Nominal heat output	250Watt, 350Watt, 420Watt, 430Watt, 500Watt, 540Watt, 560Watt, 680Watt, 750Watt, 810Watt, 820Watt, 860Watt, 900Watt, 930Watt, 1150Watt, 1250Watt
Minimum output	Tolerance +/- 8%
Surface temperature	Approx. 90°C to 105°C
Weight	3.5 to 25 kg
Materials	Surface: Aluminum or sheet steel powder coated or ESG glass back panel: Aluminum or sheet steel powder coated
Protection class	IP44, IP54 fixed connection IP64
Surrounding conditions	0°C to +40°C; 10-80 % relative humidity

2.3 Product

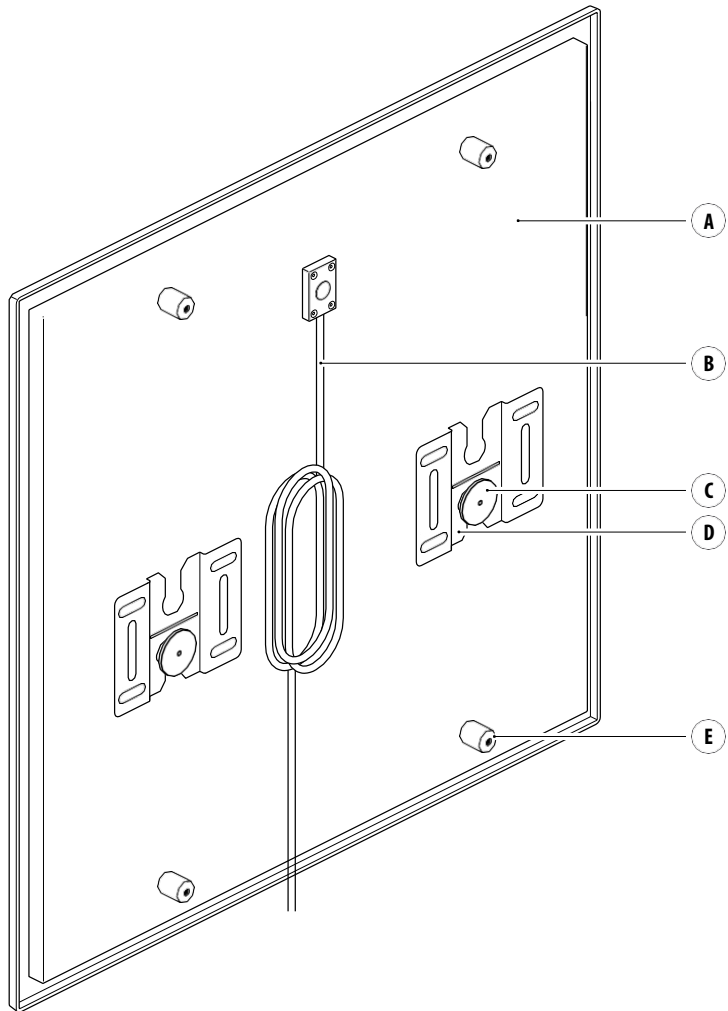

- A. Infrared heater
- B. Power cable with mains
- C. plug mounting bolt holder
- D. Wall bracket
- E. Spacers

3 Safety instructions



Read all safety instructions and make sure you understand them.

3.1 Warnings and safety information

The device is designed for indoor use. Never use it outdoors.

The device does not have a built-in temperature control (only temperature limiter). Therefore, the device must not be used in small rooms, occupants of which cannot leave them independently, unless constant monitoring is ensured.

This device is not intended for use by persons (including children of 8 years of age and above) with limited physical, sensory or mental capabilities or a lack of experience and / or knowledge, unless they are supervised by a person responsible for safety of the device and its correct use and gives instructions.

Children aged between 3 and 8 years are allowed to only switch the device on and off, if they are supervised and instructed about the safe use of the device and have understood the hazards resulting from it, provided that the device is placed and installed in its normal application. Children between 3 and 8 years, should not plug in the device, should not control the device, should not clean the device and / or should not carry out the maintenance activities through the user.

Children younger than 3 years are to be kept away, unless they are constantly monitored.

Keep the device out of reach of children to avoid injuries. Children should be supervised and it must be ensured that they do not play with the device.

Never leave children unsupervised with the packaging material. The packaging material can cause death by suffocation. Children often underestimate the hazards. Always keep the packaging material away from children.

Always be vigilant and always exercise caution. Do not use electrical appliances, if you have difficulty concentrating or if you lack the necessary awareness or are under the influence of drugs, alcohol or medication. Even the slightest inattentiveness while using electrical device can lead to serious accidents and injuries.

Check the device (and possibly even the cables) for damage before use. If you notice visible damage, a strong smell, excessive overheating of components, immediately disconnect all the plugs and stop using the device.

If the device is not installed and used in accordance with this instruction, it may cause hazardous interference with radio or television reception or affect other electronic devices. The infrared heater should only be mounted with the provided suspension device. Any warranty is excluded and no liability is guaranteed for consequential damages for damages resulting from mounting the device without the original suspension. The heating elements should only be used with the original frame; otherwise the warranty and liability for consequential damage are excluded. Before connecting the device to the power supply, check if the voltage in your house matches the voltage indicated on the power supply unit.

The device must be connected to a grounded AC wall socket with a radio-controlled socket receiver, radio thermostat or in-wall radio receiver.

The device has a Schuko plug. Connect your device to only such a socket that is suitable for the plug of your device.

Never pull the power cord, it may damage the plug. Please unplug the mains plug to disconnect the power supply!

Do not clamp the cable and avoid kinks.

If the mains cable of this device is damaged, it must be replaced by the manufacturer or his customer service agent or an equally qualified person in order to avoid hazards.

Never touch a mains plug or the device with wet hands.

Keep the device away from moisture. Do not use the device near a bathtub, shower or swimming pool.

Persons, who are in a bathtub or shower, must never come into contact with the voltage. High-quality toughened glass is used for glass heaters. This is a mechanically stable safety glass, which, in the event of damage, breaks into small, less sharp parts. **WARNING!** Any mechanical stress on the glasses should be avoided. In the event of damage to the front of the glass, the heating element must be disconnected from the mains immediately and not put back into operation. The infrared heater must be disassembled, since there is a risk of parts falling down.

The device is to be used only within the specified performance limits. Ensure that the electric circuit can be broken immediately for instance via a circuit breaker or an FI-switch. Short circuits can cause electric shock.

Keep the device away from flammable materials such as drapes and curtains.

WARNING: No objects should be placed on the infrared heaters or the heating element should not be covered. The Digel-Heat towel bars, which comply with the safety distance, are an exception.

Do not touch heating elements during operation. It may possibly lead to severe burns because the surface of the infrared heater becomes hot during operation up to 105 ° C.

Protect the plug from being used by third person (especially children).

On the supposition that the device cannot be operated safely, the device must be switched off and protected against unintentional use.

Disconnect all plugs before cleaning the device. Do not use cloths or chemicals that can damage the surface. Wipe the housing with a damp cloth. Electrical / electronic parts must not be cleaned.





Do not attempt to open, modify or repair the device. Do not let it drop, do not drill in, do not break it up, and do not expose it to high pressure.

No repair works of the infrared heater should be carried out on your own. Always contact a dealer. Any changes to the device and technical changes are prohibited.

WARNING: The device must not be covered in order to avoid overheating.

WARNING: The heater must not be installed directly below a wall socket.

3.2 Explanation of the notes on the device and the packaging

Note:	Meaning:
	The device complies with the respective European directives.
	The device has been examined by TÜV in accordance with the requirements of the EMC Directive.
	The device has been examined by TÜV in accordance with the requirements of electrical safety.
	The device fulfills the requirements of the RoHS directive.
	This device must not be disposed of as unsorted waste, but must be handed over at a special collection point. WEEE Number: WLC 63054412

4 Installation

4.1 Transport and storage of the product



WARNING

Exercise caution while handling, lifting, carrying and transporting the product in order to avoid any damage to it.

For safe storage of the product:

1. Ensure that the product is in its original packaging.
2. Store the product at a temperature between + 5 ° C and + 40 ° C with a relative humidity of maximum 50% at + 40 ° C.

4.2 Mounting the product

4.2 / Unpacking and checking the contents of the

To check the content:

1. Remove the transport and packaging elements.
2. Check if the package includes the following parts: 1 x
 - infrared heater
 - 1 x installation kit
 - 2 x holders
 - 8 x Screws
 - 8 x wall plugs
 - 1 x operating instructions

4.2 / Minimum space

Please note the following:

The minimum distance to objects on the front of the product should be 40 cm. A minimum distance of approx. 20 cm should be maintained from the side.

The device should not be installed near a bathtub, shower or swimming pool. In case of installation by a specialist company, the standard VDE 0100 Part 701, Part 702 and Part 703 is to be used.

For installation in public places, compliance with the VDE 0108 is to be ensured.

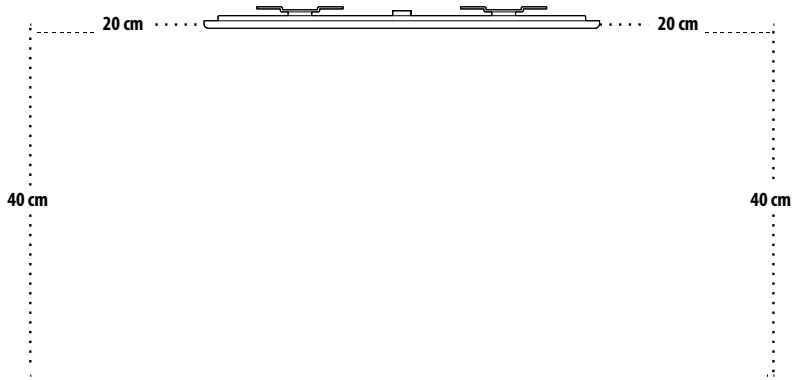

4.2 / Installation of infrared heater

HINWEIS

The infrared heater should be mounted only with the provided suspension device.

Installation and electrical installation should be carried out only by a trained expert.

Drilling holes on the infrared heater is not allowed and could destroy your device.

If holes are drilled on the infrared heater, its reliability is no longer guaranteed.

Therefore, the device must no longer be connected to the power supply.

Required tools:

Pencil

Drill (8 mm)

Phillips head screwdriver

Self-unrolling measuring tape made of metal

Level

Mounting the device:

1. Ensure that the bearing capacity of the wall or ceiling is adequate. Ensure that the wall or ceiling materials are appropriate for installation.
Measure the distance between the center points of the **mounting bolts (C)**
 2. (The distance may vary depending on the model and can be, for example, 50 cm). Determine the position of the drilling holes in the wall or ceiling to
 3. mount the **holders (D)**. For this purpose, use the **holders** as a template.
- Note!** Please note that the device is suspended 1.2 m above the floor in the children's room or in rooms, to which children may have access.

- A. Horizontal installation / ceiling installation. **Note!** The Classic- and standard model is suitable for ceiling installation.

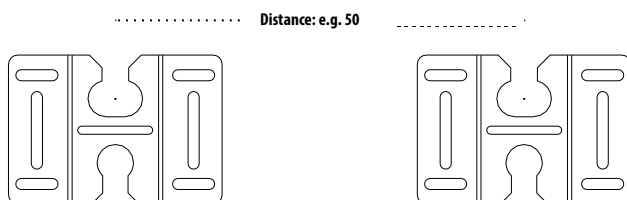

- B. Vertical installation / wall mounting

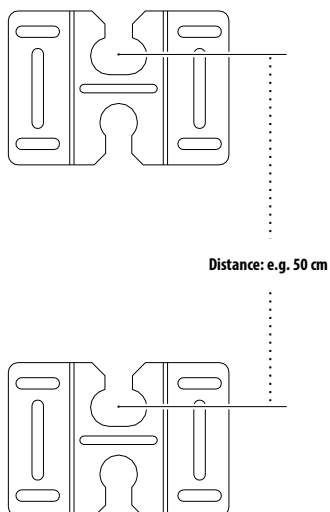

4. Drill eight holes in the wall with the 8 mm drill. Insert eight wall
5. plugs.
6. Fix the **holders (D)** with the eight **screws**.
7. Place the **infrared heater (A)** on the **holders (D)** with the **mounting bolts (C)**. **ATTENTION!** Make sure that the infrared heater is completely cooled off.

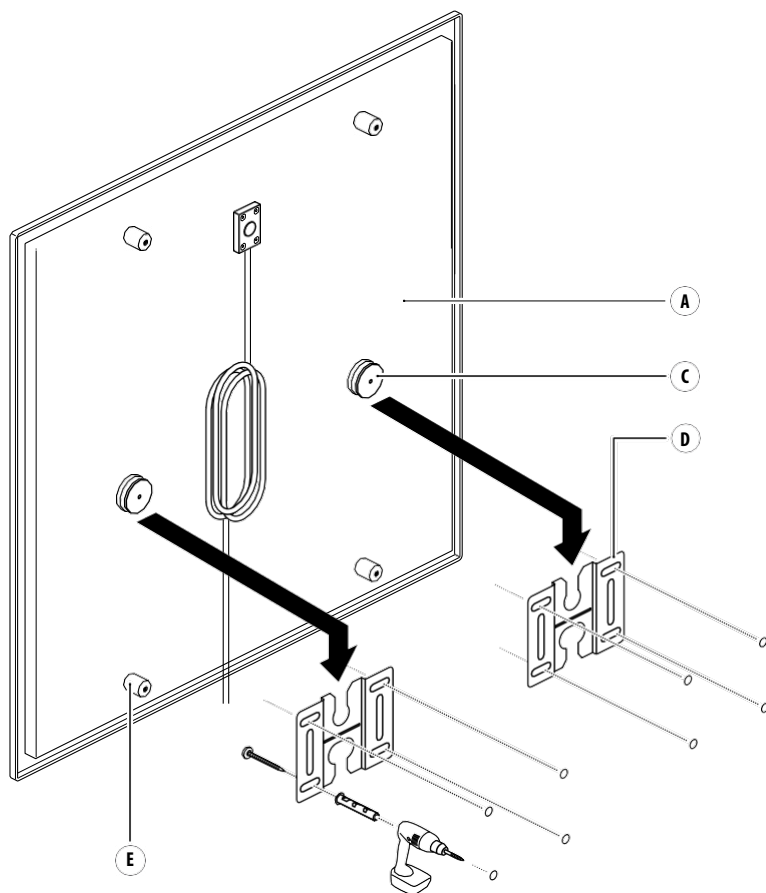

8. Turn the four **spacers (E)** to lock the **infrared heater**.

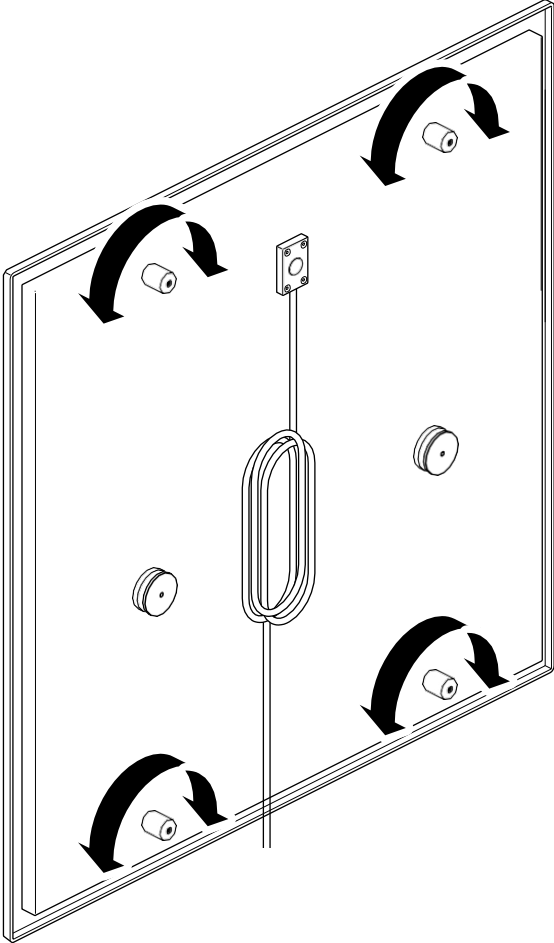

9. Connect the **infrared heater** electrically. Select one of the following control components:

- Connect the **mains plug** to a radio socket receiver on a grounded wall socket.

Connect the power cable (B) to a radio thermostat. **WARNING!** This

- permanent electrical wiring should be set up only by a trained expert.

Connect the **power supply cable** (B) to an in-wall radio receiver.

4.2 / Disassembly

For

1. Unplug the mains plug (B).
2. Release the **spacers** (E) to unhook the **infrared heater**.
3. Remove the **infrared heater** (A).

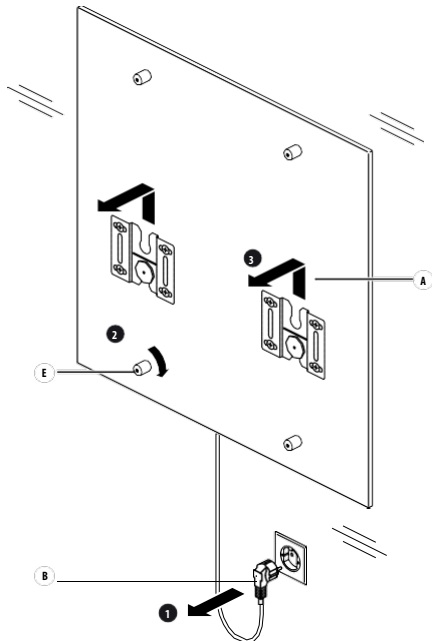

4.3 First commissioning

HINWEIS

Please note that the color that is still fresh and wet can cause the UV-color to evaporate during the first heating phases (1-3 days). The color and its evaporations are not hazardous to health and do not contain any solvents. Safety data sheets can be requested from the respective dealer.

For commissioning of the infrared

1. Run the infrared heater for several hours (1-2 days, if necessary).
A pleasant room climate sets in immediately after this first commissioning.
2. The operating time of the infrared heater can now be kept to a minimum or be clocked with the room thermostat. We recommend using our high-quality radio thermostat for the most efficient and energy-saving heating of the Digel Heat infrared heater.

5 Maintenance and cleaning

5.1

For cleaning the infrared heater:

1. Disconnect the mains plug before cleaning the infrared heater or break the electric circuit with the safety switch.
2. Make sure that the infrared heater is completely cooled off.
3. Wipe the infrared heater with a soft cloth or chamois that is moistened with a solution of non-abrasive cleaning agent and a few drops of warm water.
ATTENTION! The infrared heater must never be kept under running water or submerged in water. The heating elements must never be cleaned with a wet cloth or water spray. Abrasive agents, sharp and aggressive cleaners and rough cleaning cloths should not be used.
4. Wipe off any residual moisture with a dry cloth.

WARNING! The heating element must be completely dry before a re-start.

6 Disposal

6.1 Disposal of electronic devices



The symbol on the device, accessories or packaging indicates that this device should not be disposed of as unsorted waste, but is to be disposed of at a specific collection point!

Dispose of the device at a collection point for the recycling and disposal of electrical and electronic

Devices within the EU and in other European countries that have systems for the separate collection of electrical and electronic devices. With the proper disposal of the devices, you help to avoid potential environmental and health hazards that may be caused by improper handling of old devices. The recycling of materials contributes to the conservation of natural resources. Therefore, do not dispose of old electrical and electronic devices along with the unsorted municipal waste.

6.2 Disposal of the package

The packaging is made out of environment-friendly materials that can be disposed of at your local recycling facility. With proper disposal of the packaging and packaging waste, you help to avoid potential hazards to the environment and public health.

7 Warranty

7.1 Warranty

1. Digel Sticktech GmbH & Co. KG (hereinafter referred to as "Digel"), as the manufacturer of the Digel Heat infrared heater, warrants to the customer (hereinafter referred to as "customer"), in accordance with the following provisions, that the infrared heating element delivered to the customer within Europe (hereinafter referred to as "product"), will be devoid of any functional errors related to all electronic components and cables within a period of five years after the conclusion of the purchase contract.
2. In case of a proven warranty claim within the warranty period, Digel will repair or replace the product for free.
3. In the case of a warranty service, the original warranty period remains valid. Therefore, by claiming the warranty, the warranty period is neither extended nor does a new warranty period start.
4. In addition to the warranty, the customer is entitled to his unlimited statutory rights, especially his warranty service claims according to §§ 437 BGB ff., to supplementary performance, withdrawal, reduction as well as reimbursement of expenses and damages. These rights are neither curtailed nor restricted through the issued warranty statement. This applies irrespective of whether the warranty claim is made or whether the guarantee is claimed or not.
The warranty period for image surfaces and heating surfaces is two years.

7.2 Guarantee

Claims under this warranty exist only, if the product does not show any damage or signs of wear that are caused by the use of the product in a way other than that specified in the user manual.
No attachments, alterations or other modifications have been carried out for the product and that there are no defects that are caused due to the use of accessories, spare parts or spare parts, which are not original DIGEL HEAT parts.

Attachments and installation have been carried out properly in accordance with the installation regulations of Digel and therefore the supply voltage and surrounding conditions have been complied with, no chemical or physical effects on the material surface resulting from improper use (such as the use of improper cleaning agents or by using sharp objects) can be traced on the product, as well as the product number of the product has not been removed or made unrecognizable.

7.3 Assertion, presentation of the original proof of purchase

1. Claims under the warranty can only be asserted after handing over or sending the product to Digel Sticktech GmbH & Co. KG - Complaints Department -, Hermann-Burkhardt- Straße 7, 72793 Pfullingen.
The customer is entitled to assert the warranty only after presenting the original proof of purchase, which must contain the date of purchase. Digel will mention the freight company to the customer for the return for repair or replacement and will bear the cost of the transport.
However, if the customer chooses another freight company, the manufacturer does not pay for the cost of the shipment.
2. This warranty is subject to the Law of the Federal Republic of Germany, excluding the UN Sales Convention (CISG).

7.4 Contact

Always contact Digel Sticktech GmbH & Co. KG first before sending in the product. The functional warranty is five years from the date of purchase. The complaints of the defective product must be sent within two weeks at:

Digel Sticktech GmbH & Co. KG
Hermann-Burkhardt-Str. 7
D-72793 Pfullingen

Phone +49 7121 9767680
Or
info@digel-heat.com

ATTACHMENT I - STANDARD

Name	Article number
Chipboard screw WÜPOFAST	10000001
Plastic plus ZEBRA Shark W-ZK®	10000013
Holder for infrared back-panel	10000090



Digel Stictech GmbH u. Co. KG
Hermann-Burkhardtstraße 7
DE-72793 Pfullingen
www.digel-heat.de

DIGELHEAT



RADIADORES POR INFRARROJOS

MANUAL DE INSTRUCCIONES Y MONTAJE

para instaladores y usuarios finales

Radiador por infrarrojos

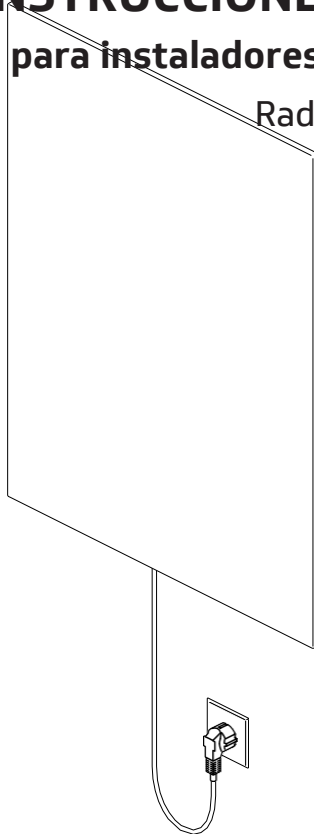

EXENCIÓN DE RESPONSABILIDAD

DIGEL HEAT no ofrece ninguna garantía en relación con estas instrucciones y limita su responsabilidad en el caso de cualquier garantía implícita, en la medida en que esté legalmente autorizado, a la sustitución de estas instrucciones por otras. Además, DIGEL HEAT se reserva el derecho de revisar en cualquier momento esta publicación sin comunicar esta revisión.

La información facilitada en esta documentación incluye las descripciones generales y/o características técnicas sobre el rendimiento de los productos citados en ella. Esta documentación no puede utilizarse como una evaluación apropiada de la idoneidad o fiabilidad de los productos para ninguna aplicación específica por parte de un usuario, ni tampoco pueden tomarse como un sustituto de dicha evaluación. Es responsabilidad de cada usuario o instalador realizar una valoración adecuada y total de los riesgos, así como una evaluación y comprobación del producto en relación con cada utilización específica. Ni DIGEL HEAT ni sus colaboradores o empresas filiales, pueden hacerse responsables del mal uso de la información contenida en estas instrucciones. En caso de que tengan propuestas de mejoras o complementos o encuentren fallos en esta publicación, por favor, pónganse en contacto con nosotros al respecto.

Debe respetarse siempre toda la normativa de seguridad nacional, regional y local, tanto en la instalación como durante la utilización de este producto. Por motivos de seguridad y para garantizar el mantenimiento de los datos del sistema documentado, únicamente el fabricante está autorizado para realizar reparaciones en los componentes.

En caso de no observarse esta información, podrían producirse lesiones o daños en el equipo.

Copyright © 2018 DIGEL HEAT

Todos los derechos reservados. No está permitido reproducir, procesar o transmitir de ninguna forma esta publicación, incluidas la fotocopia, grabación o cualquier otro procedimiento mecánico o electrónico, sin la autorización expresa del editor. Las solicitudes de autorizaciones deben dirigirse por escrito al editor, a la dirección facilitada, mencionando

"a la atención del Coordinador de Autorizaciones".

Digel Sticktech GmbH & Co. KG
Hermann-Burkhardt-Str. 7
D-72793 Pfullingen

Índice

1.	Introducción	5
1.1	Descripción del usuario	5
1.2	Símbolos de seguridad utilizados en estas instrucciones	5
1.3	Conservación de las instrucciones	5
1.4	Obtención de la documentación e información	6
1.4.1	Internet	6
1.4.2	Solicitud de documentación	6
1.4.3	Otros idiomas	6
1.4.4	Comentarios sobre la documentación	6
1.4.5	Soporte y servicio técnico	7
2	Descripción del producto	8
2.1	Uso previsto y mal uso razonablemente previsible	8
2.2	Datos técnicos	8
2.3	Elementos del producto	10
3	Indicaciones de seguridad	11
3.1	Advertencias e información de seguridad	11
3.2	Explicación de las indicaciones en el aparato y el embalaje	14
4	Instalación	15
4.1	Transporte y almacenamiento del	15
4.2	producto Montaje del producto	15
4.2.1	Desembalaje y comprobación del contenido del	15
4.2.2	embalaje Necesidad mínima de espacio	15
4.2.3	Instalación del radiador por infrarrojos	16
4.2.4	Desmontaje	20
4.3	Primera puesta en funcionamiento	21
5	Mantenimiento y	22
5.1	limpieza	22

6	Eliminación	23
6.1	Eliminación de aparatos	23
6.2	electrónicos	23
7	Garantía Declaración de garantía	24
7.1	Exclusión de garantía	24
7.2	Aplicación, presentación del justificante de compra,	24
7.3	Derecho aplicable	25
7.4	Contacto	25

1. Introducción

1.1 Descripción del usuario

Este documento está concebido para el instalador y el usuario del radiador por infrarrojos DIGEL HEAT. El montaje y la instalación eléctrica únicamente deben ser realizados por personal especializado instruido.

1.2 Símbolos de seguridad utilizados en estas



"Peligro" indica una situación de peligro inmediato que, en caso de no evitarse, podría producir la muerte o lesiones graves.



"Advertencia" indica una situación de peligro potencial que, en caso de no evitarse, podría producir la muerte o lesiones graves.



"Precaución" indica una situación de peligro potencial que, en caso de no evitarse, podría producir lesiones de gravedad moderada.



"Indicación" se refiere a una situación que, en caso de no evitarse, podría producir daños materiales.

1.3 Conservación de las instrucciones

Asegúrese de haber leído y entendido las instrucciones completas y todas las indicaciones de seguridad antes de utilizar este producto. En caso contrario podría sufrir lesiones graves que incluso podrían provocar la muerte.

Siga todas las instrucciones. De este modo podrá evitar fuegos, explosiones, descargas eléctricas y otros riesgos que podrían ocasionar daños materiales y/o lesiones graves e incluso mortales.

El producto solo debe ser utilizado por personas que hayan leído y entendido completamente estas instrucciones.

Asegúrese de que todas las personas que utilicen este producto hayan leído y sigan todas las instrucciones y advertencias.

Conserve todas las informaciones de seguridad e instrucciones para consultas posteriores y entréguelas a un usuario posterior del producto. El fabricante no se responsabilizará en casos de daños o lesiones que sean atribuibles a un manejo incorrecto o a la no observación de las indicaciones de seguridad. La garantía se anula en estos casos.

1.4 Obtención de la documentación e información

1.4.1 Internet

Hay disponible una versión actualizada de la documentación en la siguiente página web:

1.4.2 Solicitud de documentación

Puede solicitar documentación, instrucciones de uso e información técnica telefónicamente o por correo electrónico a DIGEL HEAT en el +49 (0) 7121 976 768 0 o

info@digel-heat.com o descargarlas en la página web www.digel-heat.de.

1.4.3 Otros idiomas

Este es el manual de instrucciones en español Hay disponibles instrucciones en otros idiomas bajo petición.

1.4.4 Comentarios sobre la documentación

En caso de que lea la documentación de un producto DIGEL HEAT en Internet, puede realizar comentarios a través de la página web de soporte (www.digel-heat.com).

También puede enviar comentarios por correo electrónico a info@digel-

1.4.5 Soporte y servicio

En caso de que tenga preguntas, necesite información adicional, asistencia técnica, para consultas sobre trabajos de mantenimiento o para solicitar manuales de instrucciones, póngase en contacto con:

Digel Stictech GmbH & Co. KG

Hermann-Burkhardt-Str. 7

D-72793 Pfullingen

+49 (0) 7121 976 768 0

info@digel-heat.com

2 Descripción del producto

2.1 Uso previsto y mal uso razonablemente previsible

El radiador por infrarrojos DIGEL HEAT CLÁSICA O ESTÁNDAR, está concebido como calefacción de techo o de pared en espacios interiores, los demás modelos solo son adecuados para el montaje en pared. El aparato únicamente debe ser empleado en hogares o entornos similares (por ejemplo en oficinas, comercios o escuelas).

El radiador por infrarrojos DIGEL HEAT no está concebido para su uso en espacios exteriores o pequeños. El aparato no debe utilizarse para cocinar.

El radiador por infrarrojos DIGEL HEAT solo debe emplearse con los accesorios y componentes originales.

El aparato solo debe emplearse conforme a estas instrucciones de uso. Cualquier otro uso distinto del descrito en estas instrucciones se considerará no adecuado. En caso de uso no adecuado pueden generarse riesgos para las personas, para los animales y para el medio ambiente.

2.2 Datos técnicos (datos para aparatos en una sola habitación)

Parámetro	Unidad
Denominación del producto	Radiador por infrarrojos DIGEL HEAT
Denominación	Radiador por infrarrojos
Identificación del modelo	Clásico (CL-xxx), Estándar (ST-xxx), Cuadro(BH-xxx), Cuadro con cristal(GB-xxx), Espejo(SH-xxx), Cristal(GH-xxx), Pizarra(TH-xxx), Baño (IRBH-xxx-xx)
Tipo de combustible	Electricidad

Forma de regulación de aporte de calor	Regulación electrónica del aporte de calor con unidades de regulación DIGEL HEAT e información de la temperatura ambiente. El aparato debe conectarse a un enchufe con toma de tierra o a un cable de alimentación con un receptor inalámbrico de conexiones, un termostato inalámbrico o a un receptor inalámbrico empotrado
Modo de salida de calor/ Control de temperatura	Opcional (accesorio obligatorio)
Otras formas de regulación	-
Modo de salida de calor/control de temperatura ambiente	Modo de salida de calor/control de temperatura ambiente Unidades de regulación DIGEL HEAT opcionales
Vida útil técnica	En comprobación
Tensión de entrada	220 - 240 voltios ~ 50 Hz
Potencia térmica nominal	250 Vatios, 350 Vatios, 420 Vatios, 430 Vatios, 500 Vatios, 540 Vatios, 560 Vatios, 680 Vatios, 750 Vatios, 810 Vatios, 820 Vatios, 860 Vatios,
Potencia mínima	Tolerancia +/- 8%
Temperatura de la superficie	90 °C - 105 °C
Peso	3,5 - 25 kg
Materiales	Superficie: Aluminio o placa de acero recubierta con polvo o vidrio de seguridad ESG Panel posterior: aluminio o placa de acero
Nivel de seguridad	IP44, IP54 Conexión fija IP64
Condiciones del entorno	De 0 °C hasta +40 °C; 10 - 80 % de humedad

2.3 Elementos del calefactor

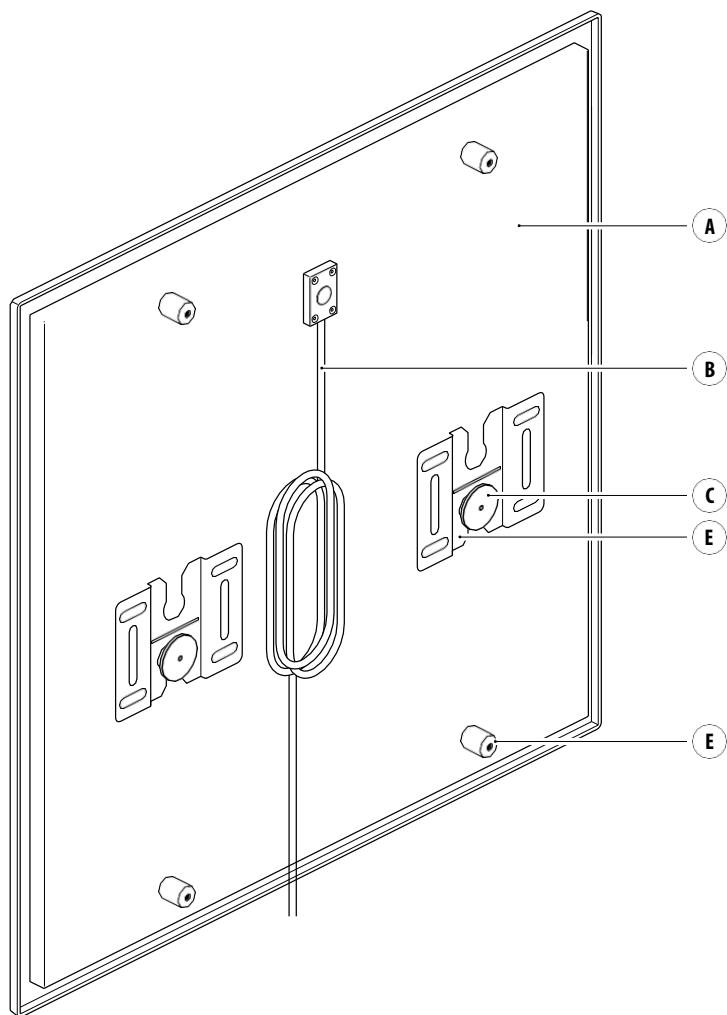

- A. Calefactor por infrarrojos
- B. Cable de alimentación con enchufe de red
- C. Pernos de fijación del soporte
- D. Soporte de pared
- E. Separador

3 Indicaciones de seguridad



Lea todas las indicaciones de seguridad y asegúrese de que las ha entendido.

3.1 Advertencias e información de seguridad

Este aparato está previsto para su uso en espacios interiores. No lo utilice nunca al aire libre. El aparato no tiene un regulador de temperatura integrado (solo un limitador de temperatura). Por esa razón no debe utilizarse en espacios pequeños cuyos ocupantes no puedan dejarse sin vigilancia, o lo que es lo mismo, debe garantizarse una supervisión continua.

Este aparato no está concebido para ser utilizado por personas (incluidos niños mayores de 8 años) con capacidades físicas, sensoriales o mentales limitadas o con falta de experiencia o conocimientos, salvo que estén supervisados por una persona responsable de la seguridad del aparato y de su uso correcto, que les de las instrucciones pertinentes.

Los niños entre 3 y 8 años solo deben conectar y desconectar el aparato si están bajo supervisión o si han sido instruidos en lo relativo al uso seguro del mismo y han comprendido los riesgos resultantes, siempre que el aparato esté colocado o instalado en su lugar normal de uso. Los niños entre 3 y 8 años no deben enchufar ni desenchufar el aparato, regularlo, limpiarlo o realizar el mantenimiento de usuario.

Los niños menores de 3 años deben mantenerse siempre alejados del aparato y bajo supervisión.

Mantenga a los niños alejados del aparato para evitar lesiones. Debe vigilarse que los niños no jueguen con el aparato.

No deje nunca a los niños sin vigilancia con el material de embalaje. El material de embalaje puede causar la muerte por asfixia. Los niños no son conscientes normalmente de los peligros. Mantenga siempre el material de embalaje fuera del alcance de los niños.

Esté siempre atento y manéjelo con precaución. No utilice aparatos eléctricos si padece problemas de concentración o no está suficientemente concienciado o está bajo la influencia de drogas, alcohol o medicamentos. La más pequeña falta de concentración durante la utilización de aparatos eléctricos puede causar accidentes y lesiones graves. Antes de utilizarlo, compruebe si existen daños en el aparato (o en el cable). Si detecta daños visibles, un olor fuerte o sobrecalentamiento de los componentes, desconecte inmediatamente todos los enchufes y no siga utilizando el aparato.

Si el aparato no se instala y utiliza conforme a este manual, puede causar interferencias peligrosas en la recepción de radio o televisión o influir en otros aparatos electrónicos. El radiador por infrarrojos únicamente puede montarse con los dispositivos para colgar suministrados. En caso de daños producidos sin haber montado el dispositivo de fijación original, no será de aplicación la garantía ni se asumirá ninguna responsabilidad por las consecuencias. Los elementos calefactores solo deben utilizarse con los marcos originales, en caso contrario se excluye la aplicación de la garantía y la responsabilidad por las consecuencias. Antes de conectar el aparato a la red, compruebe que la tensión de su casa es la misma que la especificada en el adaptador de red.

El aparato debe conectarse a un enchufe de corriente alterna con toma de tierra con un receptor inalámbrico de conexiones, un termostato inalámbrico o a un receptor empotrado. El aparato tiene un conector tipo Schuko. Conecte el aparato a una toma que coincida con el enchufe de su aparato.

Nunca tire del cable de red, ya que al hacerlo pueden producirse daños en la clavija. ¡Saque el enchufe para desconectarlo de la corriente!

No aprisione el cable y evite doblarlo.

Cuando la conexión de alimentación de red de este aparato esté dañada, debe reemplazarse por el fabricante o su servicio de atención al cliente o por personal cualificado, para evitar riesgos.

No toque nunca el enchufe ni el aparato con las manos mojadas.

Mantenga el aparato alejado de la humedad. No utilice el aparato muy cerca de la bañera, la ducha o una piscina.

Las personas que estén en la bañera o en la ducha no deben entrar en contacto con la corriente bajo ningún concepto.

En las calefacciones de cristal, se utiliza un cristal ESG (cristal de seguridad monocapa). Se trata de un cristal de seguridad mecánicamente estable, que en caso de sufrir daños produce menos trozos afilados. **¡ADVERTENCIA!** Deben evitarse las cargas mecánicas sobre los cristales. En caso de producirse daños del panel de cristal, hay que aislar inmediatamente el elemento calefactor de la red y no debe volver a ponerse en funcionamiento. Es imprescindible desmontar el radiador de infrarrojos ya que existe el riesgo de caída de piezas.

Utilice el aparato únicamente dentro de los límites de potencia permitidos. Asegúrese de que el circuito de corriente puede interrumpirse inmediatamente mediante un interruptor de seguridad o un interruptor FI. Los cortocircuitos pueden provocar descargas eléctricas. Mantenga el aparato alejado de materiales inflamables, como visillos o cortinas.

ADVERTENCIA: No debe colocarse ningún objeto sobre el radiador de infrarrojos ni tampoco debe cubrirse. Constituyen una excepción los toalleros Digel Heat, que mantienen la distancia de seguridad.

No toque los elementos calefactores en funcionamiento. En caso de hacerlo puede producirse quemaduras graves, ya que la superficie del radiador por infrarrojos en funcionamiento puede alcanzar los 105 °C.

Proteja el enchufe ante el uso de terceros (en particular de niños).

Si se sospecha que el aparato no puede ponerse en funcionamiento sin peligro, debe desconectarse y protegerse ante usos imprevistos.





Saque todos los enchufes antes de limpiar el aparato. No utilice paños ni productos químicos que puedan dañar la superficie. Limpie la estructura con un paño húmedo. Las piezas eléctricas/electrónicas no deben limpiarse.

No intente abrir el aparato para modificarlo o limpiarlo. No lo deje caer, no lo perforo, no lo rompa ni lo coloque sometido a una presión elevada.

El usuario no debe realizar nunca reparaciones del radiador por infrarrojos. Contacte siempre con un distribuidor especializado. Están prohibidas las modificaciones o los cambios técnicos en el aparato.

ADVERTENCIA: Debe evitarse cubrir el aparato para evitar un sobrecalentamiento.
ATENCIÓN el radiador no debe colocarse inmediatamente debajo de un enchufe de pared.

3.2 Explicación de las indicaciones sobre el aparato y el embalaje

Indicaciones	Denominación
	El aparato cumple las directivas europeas aplicables.
	El aparato ha sido verificado conforme a los requisitos de la directiva de CEM.
	El aparato ha sido verificado conforme a los requisitos de seguridad eléctrica.
	El aparato cumple las especificaciones de la directiva RoHS.
	Este aparato no debe eliminarse como residuo indiferenciado, sino que debe depositarse en un punto de recogida especial. WEEE Nr.: DE 63054412

4 Instalación

4.1 Transporte y almacenamiento del producto



Tenga cuidado durante el manejo del producto, así como al levantarlo, sujetarlo y transportarlo, para evitar daños.

Para un almacenamiento seguro del producto:

1. Asegúrese de que se encuentra en su embalaje original.
2. Guarde el producto a una temperatura entre +5 °C y +40 °C con una humedad relativa máxima del 50 % a + 40 °C.

4.2 Montaje del producto

4.2.1 Desembalaje y comprobación del contenido del

Comprobación del contenido:

1. Retire los elementos de transporte y embalaje.
2. Compruebe si el paquete contiene los siguientes
 - elementos. 1 radiador de infrarrojos
 - 1 set de montaje
 - 2 soportes
 - 8 tornillos
 - 8 tacos
 - 1 manual de instrucciones

4.2.2 Necesidad mínima de

Tenga en cuenta lo siguiente:

La distancia mínima con otros objetos en la parte delantera debe ser de 40 cm. Por los lados debe mantenerse una distancia mínima de 20 cm.

El elemento calefactor no debe instalarse cerca de una bañera, ducha o piscina. En caso de que se instale por un especialista, debe emplearse la norma VDE 0100, partes

701, 702 y 703.

Para la instalación en espacios de acceso público, hay que seguir la norma

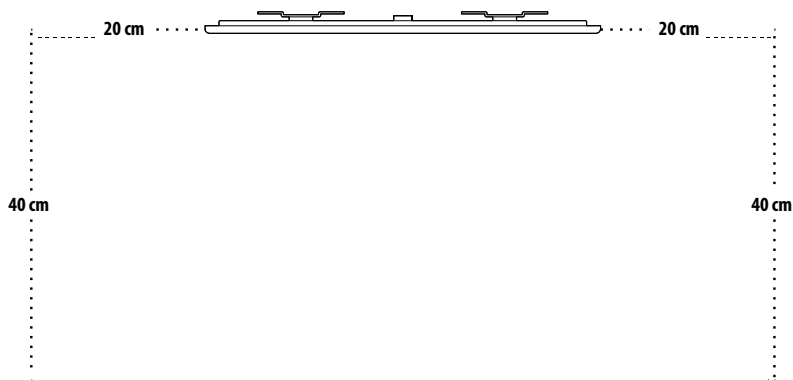

4.2.3 Instalación del radiador por infrarrojos

HINWEIS

El radiador por infrarrojos únicamente puede montarse con los dispositivos para colgar suministrados.

El montaje y la instalación eléctrica solo deben ser realizados por personal especializado instruido.

No deben hacerse perforaciones en el radiador por infrarrojos y además estropean el aparato.

En caso de que se realicen perforaciones en el radiador por infrarrojos, no puede seguir garantizándose su seguridad de funcionamiento. Por tanto, el aparato no debe volver a conectarse a la red.

Herramientas necesarias:

Lápiz

Taladro (8 mm)

Destornillador de estrella

Cinta métrica autoenrollable de metal

Nivel de burbuja

Montaje del aparato:

1. Asegúrese de que la capacidad de carga de la pared o del techo es suficientes. Asegúrese de que el material de la pared o del techo es adecuado para el montaje.
2. Mida la distancia del punto medio de los **pernos de fijación** (C) (la distancia es diferente según el modelo y puede ser por ejemplo de 50 cm). Determine
3. la posición de los orificios a perforar en la pared o en el techo para el montaje de los **soportes** (D). Para hacerlo, utilice los **soportes** como plantilla. **¡INDICACIÓN!** Tenga en cuenta que en las habitaciones de niños o en habitaciones a las que tengan acceso los niños, el aparato debe colocarse a 1,2 m sobre el suelo.

- A. Instalación horizontal/montaje en el techo. **¡INDICACIÓN!** Para el montaje en el techo

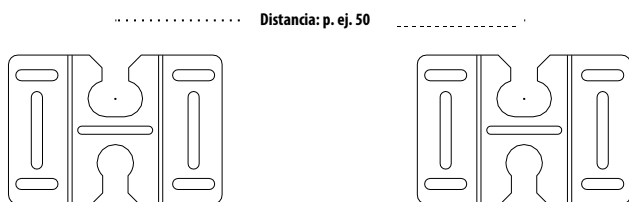

- B. Instalación vertical/montaje en

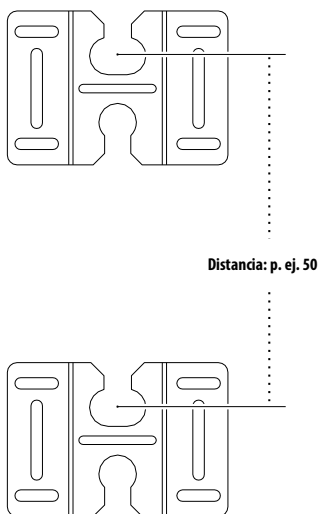

4. Haga 8 agujeros en la pared con la broca de 8 mm. Coloque ocho
5. **tacos.**
6. Fije los **soportes (D)** con los ocho **tornillos.**
7. Coloque el **radiador por infrarrojos (A)** con los **pernos de fijación (C)** sobre los **soportes (D)**. **¡PRECAUCIÓN!** Asegúrese de que el radiador por infrarrojos está totalmente frío.

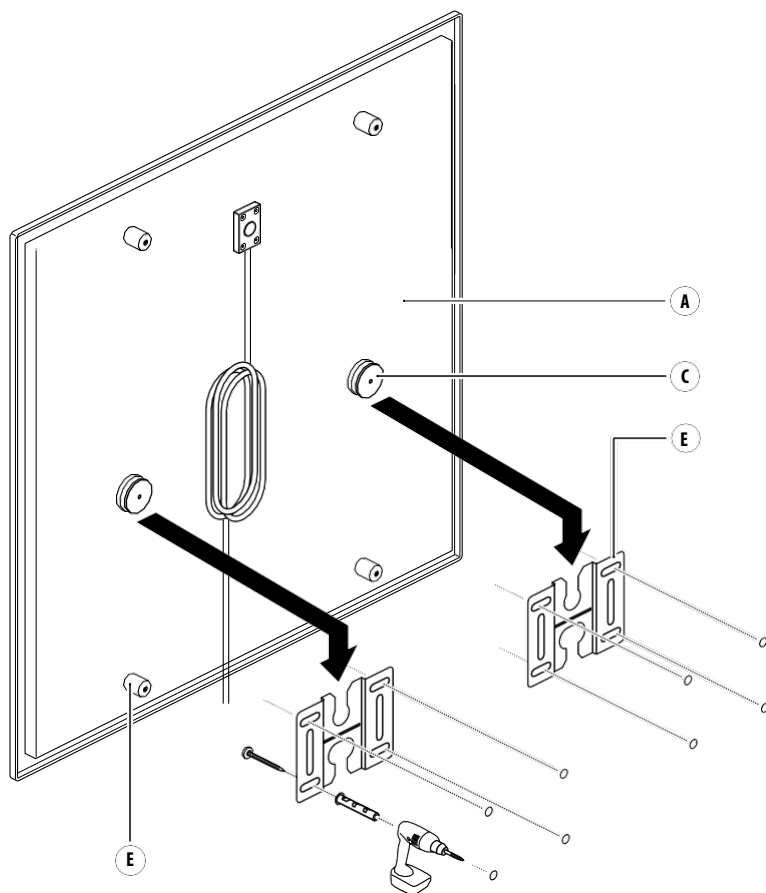

8. Atornille un **separador (E)** para fijar el **radiador por infrarrojos**.

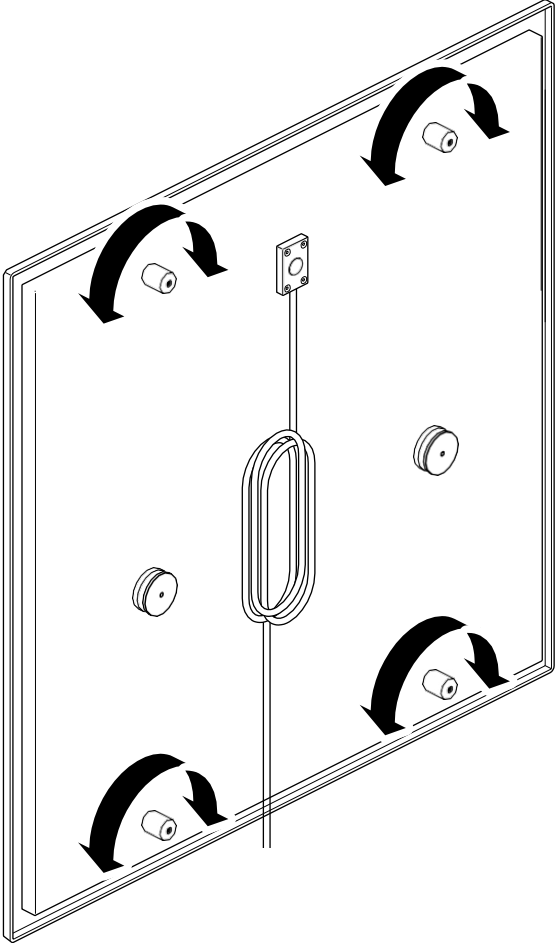

9. Conecte el **radiador por infrarrojos** a la corriente. Elija uno de los siguientes componentes de control:
- Conecte el **enchufe de red** a un enchufe receptor inalámbrico a un enchufe de pared con toma de tierra.
 - Conecte el **cable de alimentación (B)** a un termostato inalámbrico.
¡ADVERTENCIA! La conexión eléctrica fija solo puede ser realizada por personal especializado instruido.
 - Conecte el **cable de alimentación (B)** a un receptor inalámbrico empotrado.
¡ADVERTENCIA! La instalación eléctrica fija solo puede ser realizada por personal especializado instruido.

4.2.4 Desmontaje

Para el desmontaje:

1. Saque el **enchufe (B)**.
2. Suelte el **separador (E)**, para descolgar el radiador.
3. Retire el **radiador por infrarrojos (A)**.

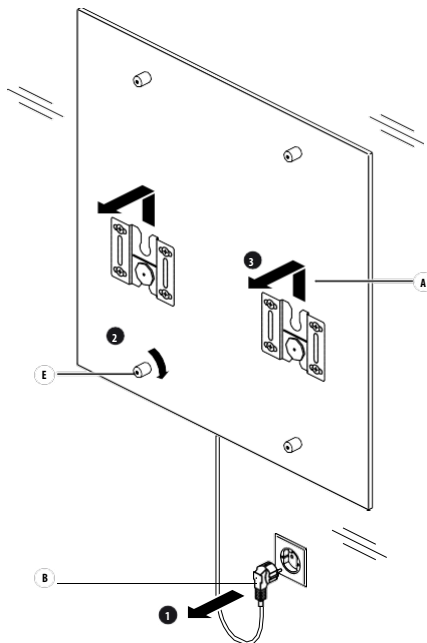

4.3 Primera puesta en funcionamiento

HINWEIS

Tenga en cuenta que si hay pinturas frescas y húmedas, durante las primeras fases de calefacción (1-3 días), pueden producirse emanaciones de los colores UV. Las pinturas y sus emanaciones no son perjudiciales para la salud y no contienen disolventes. Pueden solicitarse las fichas técnicas de seguridad a través del un distribuidor especializado.

Puesta en funcionamiento del radiador por infrarrojos:

1. Deje en funcionamiento el radiador varias horas (si es necesario 1 o 2 días).
Tras esta primera puesta en funcionamiento, seleccione una temperatura
2. ambiente agradable. El tiempo de funcionamiento del radiador por infrarrojos solo puede limitarse a un mínimo o temporizarse con un termostato ambiente. Para un rendimiento lo más eficiente posible y ahorrando energía del radiador Digel-Heat, recomendamos el empleo de nuestros termostatos inalámbricos de primera calidad.

5 Mantenimiento y limpieza

5.1

Limpieza del radiador por infrarrojos:

1. Antes de limpiarlo, desenchúfelo de la corriente o corte la corriente mediante el interruptor de seguridad.
2. Asegúrese de que el radiador por infrarrojos está totalmente frío.
 - Limpie el radiador con un paño suave o una gamuza previamente
 - 3 humedecida con una solución de un detergente no abrasivo y unas gotas de
 - agua caliente.

¡PRECAUCIÓN! El radiador por infrarrojos no debe colocarse nunca bajo el agua o sumergirse en ella. Los elementos calefactores nunca deben limpiarse con un paño mojado o con agua pulverizada.
4. Tampoco deben emplearse limpiadores abrasivos, corrosivos o agresivos ni paños de limpieza ásperos. Quite la humedad que quede con un paño seco.

¡ADVERTENCIA! Cuando vuelva a ponerse en funcionamiento, el elemento calefactor debe estar totalmente seco.

6 Eliminación

6.1 Eliminación de aparatos electrónicos



El símbolo en el aparato, en los accesorios y en el embalaje indica que este aparato no puede eliminarse como residuo indiferenciado, sino que tiene que depositarse en puntos de recogida especiales. Deposite el aparato en un punto de recogida para el reciclaje y eliminación de aparatos eléctricos y electrónicos

en la Unión Europea y en otros países europeos que dispongan de
Mediante la eliminación correcta, ayuda a reducir los posibles peligros para el medio ambiente y para la salud, que pueden ocasionarse por un tratamiento incorrecto de los aparatos usados. La reutilización de materiales contribuye a la conservación de los recursos naturales. No elimine ningún aparato eléctrico o electrónico antiguo con la basura doméstica.

6.2 Eliminación del embalaje

El embalaje es de materiales respetuosos con el medio ambiente, que pueden ser eliminados en las instalaciones de reciclaje locales. Mediante la eliminación correcta de los embalajes y los restos de embalajes, contribuye a evitar posibles peligros para el medio ambiente y para la salud pública.

7 Garantía

7.1 Declaración de garantía

1. Digel Stictech GmbH & Co. KG (en adelante “Digel”) como fabricante del radiador por infrarrojos Digel -Heat, garantiza al cliente (en adelante “cliente”) conforme a las siguientes disposiciones, que el elemento radiador por infrarrojos (en adelante “producto”) suministrado al cliente dentro de Europa no presentará fallos de funcionamiento en cuanto a todos sus componentes electrónicos y cables durante los cinco años posteriores a la realización del contrato de compraventa.
2. En caso de una aplicación justificada de la garantía dentro del plazo de garantía, Digel reparará o sustituirá el producto de forma gratuita.
En caso de una solicitud de aplicación de la garantía, se sigue manteniendo el
- 3 tiempo original de aplicación de la misma. Al utilizar la garantía, el tiempo de
· garantía bien se prolongará o comenzará un nuevo periodo de garantía.
Además de la garantía, el cliente mantiene sin limitación sus derechos legales, en particular a la reclamación de la garantía conforme a los Arts. 437 y ss. Del Código Civil Alemán, a la subsanación, desistimiento, reducción, así como a la reposición de gastos y compensación de daños. Estos derechos no pueden estar
4. reducidos ni limitados por la citada declaración de garantía. Esto es independiente de si se produce una situación de aplicación de la garantía o de si se utiliza o no.
El periodo de garantía de las superficies decoradas y de las superficies calefactoras es de dos años.

7.2 Exclusión de garantía

Solo se tiene derecho a esta garantía si

- el producto no presenta ningún daño o desgaste atribuible a un uso diferente al dispuesto en el manual del usuario.
- no se hayan realizado en el producto ampliaciones, transformaciones u otras modificaciones por cuenta propia o los fallos sean atribuibles a la utilización de accesorios, piezas suplementarias o de repuesto que no sean piezas originales DIGEL-HEAT.

- la ampliación y la instalación se haya hecho conforme a las normas de instalación de Digel y se hayan observado al hacerlo los límites de tensión de alimentación y condiciones del entorno, no se determine la existencia de productos químicos o efectos físicos sobre la superficie del material del producto que puedan atribuirse a un uso inadecuado (como la utilización de un producto de limpieza inapropiado o de objetos cortantes o punzantes) y que el número del producto no se haya eliminado o esté irreconocible.

7.3 Aplicación, presentación del justificante de compra, Derecho aplicable

1. La solicitudes de derechos de garantía solo pueden ejercitarse mediante la entrega o el envío del producto a Digel Stictech GmbH & Co. KG – Departamento de reclamaciones–, Hermann-Burkhardt-Straße 7, 72793 Pfullingen

El cliente solo tendrá derecho a la aplicación de la garantía mediante la presentación del documento de compra original, que deberá contener la fecha de compra. Digel facilitará al cliente el nombre de una empresa de transporte para el envío para reparación o sustitución y asumirá además los costes del transporte.

2. No obstante, si el cliente decide utilizar otra empresa de transporte, el fabricante no se hará cargo de los costes del envío.

7.4 Contacto

Antes de enviar el producto, póngase previamente en contacto con Digel Stictech GmbH & Co. KG. La garantía de funcionamiento es de cinco años a partir de la fecha de compra. Los defectos en el producto deben reclamarse

en el plazo de dos semanas a:
Digel Stictech GmbH & Co. KG

Hermann-Burkhardt-Str. 7
D-72793 Pfullingen

Tel. +49 7121 9767680
o
info@digel-heat.com

ANEXO I; ACCESORIOS SUMINISTRADOS

Denominación	Número de artículo
Tornillos para aglomerado WÜPOFAST	10000001
Tacos de plástico ZEBRA Shark W-ZK®	10000013
Soporte para panel trasero	10000090



Digel Stictech GmbH u. Co. KG
Hermann-Burkhardtstraße 7
DE-72793 Pfullingen
www.digel-heat.de

DIGELHEAT

INFRAROT HEIZUNGEN

INSTRUCTIONS D'UTILISATION ET DE MONTAGE

Pour les installateurs et les utilisateurs finaux

Chauffage infrarouge

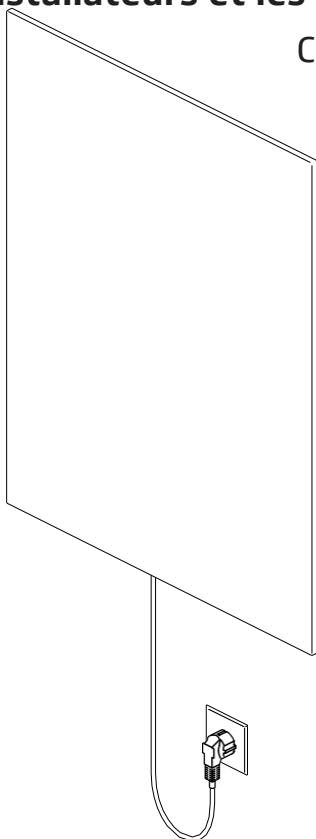

EXCLUSION DE RESPONSABILITÉ

DIGEL HEAT ne fournit aucune assurance ou garantie concernant ce manuel et limite sa responsabilité pour la violation de toute garantie implicite dans la mesure permise par la loi de remplacer ce guide par un autre guide. En outre, DIGEL HEAT se réserve le droit de réviser cette publication à tout moment sans avoir à aviser qui que ce soit de cette révision.

Les informations fournies dans cette documentation comprennent des descriptions générales et/ou des caractéristiques techniques pour la performance des produits décrits ci-dessous. Cette documentation ne peut pas être utilisée comme une évaluation appropriée de l'adéquation ou de la fiabilité des produits pour une application spécifique par un utilisateur et ne doit pas être utilisée comme un substitut à une telle évaluation. Il incombe à chacun de ces utilisateurs ou installateurs d'effectuer une analyse appropriée et complète des risques, une évaluation et le contrôle des produits en fonction de leur application spécifique. Ni DIGEL HEAT ni aucun de ses partenaires ou filiales ne peut être tenu ou rendu responsable de l'utilisation abusive des informations contenues dans le présent document. Si vous avez des suggestions pour des améliorations ou des ajouts ou si vous avez remarqué des erreurs dans cette publication, veuillez nous en aviser.

Tous les règlements de sécurité nationaux, régionaux et locaux pertinents doivent toujours être respectés lors de l'installation et de l'utilisation de ce produit. Pour des raisons de sécurité et pour assurer le respect des données du système documentées, seule fabricant a le droit d'effectuer des réparations sur les composants.

Le non-respect de ces informations peut entraîner des blessures ou des dommages sur l'équipement.

Copyright © 2018 DIGEL HEAT

Tous droits réservés. Aucune partie de cette publication ne doit être reproduite, modifiée ou rediffusée sous quelque forme que ce soit, y compris par photocopie, enregistrement ou toute autre procédure électronique ou mécanique sans l'autorisation écrite de l'éditeur. Les demandes d'autorisations doivent être envoyées par écrit à l'éditeur à l'adresse indiquée ci-dessous avec la mention « à l'attention du coordinateur d'approbation ».

Digel Sticktech GmbH & Co. KG
Hermann-Burkhardt-Str. 7
D-72793 Pfullingen

Table des matières

1.	Introduction	5
1.1	Description pour l'utilisateur	5
1.2	Symboles de sécurité utilisés dans ce guide	5
1.3	Rangement des instructions	5
1.4	Obtention de documentation et d'informations	6
1.4.1	Internet	6
1.4.2	Commande de documentation	6
1.4.3	Autres langues	6
1.4.4	Commentaires sur la documentation	6
1.4.5	Assistance et service	7
2	Descriptions du produit	8
2.1	Utilisation conforme Mauvais usage raisonnablement prévisible	8
2.2	Données techniques	8
2.3	Éléments de produit	10
3	Consignes de sécurité	11
3.1	Avertissements et informations de sécurité	11
3.2	Explication des instructions sur l'appareil et l'emballage	14
4	Installation	15
4.1	Transport et stockage du produit	15
4.2	Montage du produit	15
4.2.1	Déballage et vérification du contenu de l'emballage	15
4.2.2	Espace minimum requis	15
4.2.3	Installation du chauffage infrarouge	16
4.2.4	Démontage	20
4.3	Première mise en service	21
5	Entretien et nettoyage	22
5.1	Entretien du produit	22

6	Élimination	23
6.1	Élimination des équipements électroniques	23
6.2	Élimination de l'emballage	23
7	Garantie	24
7.1	Déclaration de garantie	24
7.2	Exclusion de garantie	24
7.3	Action en revendication, présentation de la preuve d'achat originale, Loi applicable	25
7.4	Contact	25

1. Introduction

1.1 Description pour l'utilisateur

Ce document est destiné à l'installateur et à l'utilisateur du chauffage infrarouge DIGEL HEAT. Le montage et l'installation électrique doivent être uniquement effectués par un spécialiste qualifié.

1.2 Symboles de sécurité utilisés dans ce guide

 **GEFAHR** « Danger » indique une situation dangereuse imminente qui, si elle n'est pas évitée, pourrait entraîner la mort ou des blessures graves.

 **WARNUNG** « Avertissement » indique une situation potentiellement dangereuse qui, si elle n'est pas évitée, pourrait causer la mort ou des blessures graves.

 **VORSICHT** « Prudence » indique une situation potentiellement dangereuse, qui, si elle n'est pas évitée, pourrait conduire à des blessures légères à modérées.

HINWEIS « Indication » désigne une situation qui, si elle n'est pas évitée, pourrait entraîner des dommages matériels.

1.3 Rangement des instructions

Avant d'utiliser ce produit, assurez-vous d'avoir lu et compris les instructions complètes et toutes les consignes de sécurité. L'omission de le faire peut entraîner des blessures graves ou la mort.

Veuillez suivre toutes les instructions. Cela permettra d'éviter les incendies, les explosions, les chocs électriques ou d'autres dangers pouvant causer des dommages matériels et/ou la mort ou des blessures graves.

Le produit ne doit être utilisé que par des personnes qui ont pleinement lu et compris le contenu de ces instructions d'utilisation.

Assurez-vous que toutes les personnes qui utilisent ce produit ont lu et suivent ces avertissements et instructions.

Veuillez conserver toutes les informations de sécurité et les instructions pour référence ultérieure et transmettez-les aux utilisateurs futurs du produit. Le fabricant n'est pas responsable des cas de dommages matériels ou de blessures causés par une manipulation inadéquate ou l'inobservation des consignes de sécurité. Dans de tels cas, la garantie expire.

1.4 Obtention de documentation et d'informations

1.4.1 Internet

Une version actuelle de la documentation est disponible sur le site Web suivant : www.digel-heat.de

1.4.2 Commande de documentations

Les documentations, les instructions d'utilisation et les informations techniques peuvent être commandées ou téléchargées chez DIGEL HEAT par téléphone au + 49 (0) 7121 976 768 0 ou par e-mail à

info@digel-heat.com ou via le site Web www.digel-heat.de.

1.4.3 Autres langues

Ceci est le manuel allemand. Les manuels en d'autres langues sont disponibles sur demande.

1.4.4 Commentaires sur la documentation

Si vous lisez une documentation sur le produit DIGEL HEAT sur Internet, vous pouvez soumettre vos commentaires via le site Web de support (www.digel-heat.de).

Les commentaires peuvent également être envoyés par e-mail à info@digel-heat.com.

Nous nous réjouissons de recevoir vos commentaires.

1.4.5 Assistance et service

Pour d'autres questions, pour d'autres informations, pour l'assistance technique, pour toute question concernant les travaux d'entretien ou la commande d'instructions d'utilisation, veuillez contacter :

Digel Stictech GmbH & Co. KG

Hermann-Burkhardt-Str. 7

D-72793 Pfullingen

+49 (0) 7121 976 768 0

info@digel-heat.com

2 Descriptions du produit

2.1 Utilisation conforme Mauvais usage raisonnablement prévisible

Le chauffage infrarouge classique ou standard de DIGEL HEAT est prévu comme chauffage de plafond ou de mur pour des espaces intérieurs, tous les autres modèles sont seulement appropriés pour le montage de mur. Le dispositif doit être utilisé uniquement dans un ménage ou dans un environnement similaire (par ex. dans les bureaux, les magasins et les écoles).

Le chauffage infrarouge DIGEL HEAT n'est pas destiné à être utilisé dans des espaces extérieurs ou dans de petites pièces. L'appareil ne doit pas être utilisé pour cuisiner.

Le chauffage infrarouge DIGEL HEAT ne doit être utilisé qu'avec les accessoires d'origine et les composants originaux.

L'appareil ne doit être utilisé que conformément à ces instructions d'utilisation. Toute autre utilisation que celle décrite dans le présent manuel est considérée comme une utilisation impropre. En cas d'utilisation incorrecte, il peut y avoir des dangers pour les personnes, les animaux et l'environnement.

2.2 Données techniques (informations sur les unités individuelles)

Paramètre	Unité
Nom de produit	Chauffage infrarouge DIGEL HEAT
Désignation	Chauffage infrarouge
Identification du modèle	Classic(CL-xxx), standard(ST-xxx), chauffage avec image(BH-xxx), chauffage avec image en verre(GB-xxx), miroir chauffant (SH-xxx), chauffage en verre(GH-xxx), ardoise chauffante (TH-xxx), chauffage salle de bains (IRBH-xxx-xx)
Type de combustible	électrique

Type de réglementation d'apport de chaleur	Contrôle électronique de l'alimentation en chaleur avec les unités de contrôle DIGEL-HEAT et rétroaction de la température ambiante. L'appareil doit être connecté à une prise murale ou à une prise d'alimentation avec mise à la terre à l'aide d'un récepteur à prise radiocommandée, d'un thermostat radio ou d'un récepteur radio encastré
Type de puissance calorifique/Contrôle de la température	En option (accessoire impérativement nécessaire)
Autres options de régulation	-
Type de puissance calorifique/contrôle de température ambiante	Type de puissance calorifique/contrôle de température ambiante Unités de contrôle DIGEL-HEAT en option
Durée de vie technique	En étude
Tension d'entrée	220-240 volts ~50Hz
Puissance calorifique nominale	250watts, 350watts, 420watts, 430watts, 500watts, 540watts, 560watts, 680watts, 750watts, 810watts, 820watts, 860watts,
Puissance Minimale	Tolérance +/- 8%
Température de surface	env. 90°C à 105°C
Poids	de 3,5 à 25 kg
Matériaux	Surface : panneau arrière en aluminium ou en tôle d'acier, avec revêtement par poudre ou de verre trempé : en aluminium ou en tôle
Classe de protection	IP44, IP54 connexion fixe IP64
Conditions environnementales	de 0°C à +40°C; de 10-80 % humidité relative

2.3 Éléments de produit

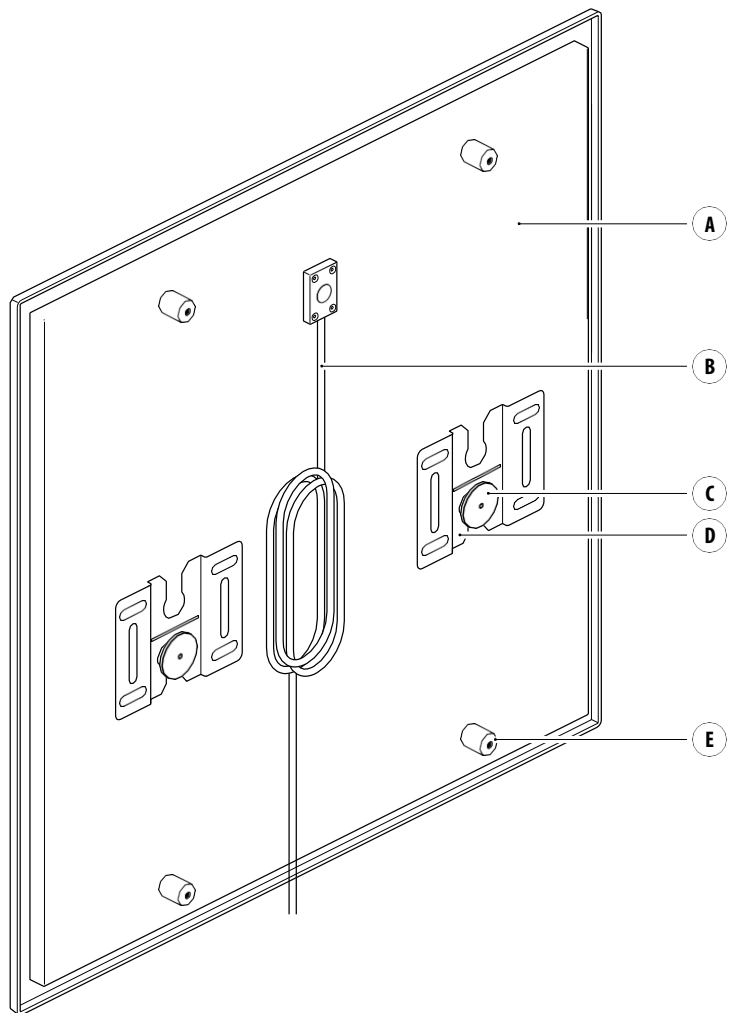

- A. Chauffage infrarouge
- B. Cordon d'alimentation avec prise secteur
- C. Support de boulon de montage
- D. Support mural
- E. Espaceurs

3 Consignes de sécurité



Lisez toutes les consignes de sécurité et assurez-vous de bien les comprendre.

3.1 Avertissements et informations de sécurité

L'appareil est destiné à une utilisation en intérieur. Ne jamais l'utiliser à l'extérieur.

L'appareil n'a pas de contrôle de température intégré (uniquement un limiteur de température). Pour cette raison, l'appareil ne doit pas être utilisé dans de petites pièces que les résidants ne peuvent évacuer de manière indépendante, à moins qu'une surveillance constante ne soit assurée.

Ce dispositif n'est pas destiné à être utilisé par des personnes (y compris des enfants de plus de 8 ans) ayant des capacités physiques, sensorielles ou mentales limitées ou avec un manque d'expérience et/ou de connaissances, à moins qu'elles ne soient surveillées par une personne responsable de la sécurité de l'appareil, de son utilisation et qui donne des instructions correctes.

Les enfants âgés de plus de 3 ans et de moins de 8 ans ne peuvent allumer et éteindre l'appareil que s'ils sont surveillés et ont été instruits sur l'utilisation sécuritaire de l'appareil et ont compris les dangers qui en découlent, à condition que l'appareil soit placé ou installé de manière à fonctionner dans le système d'utilité normal. Les enfants de 3 ans et de moins de 8 ans ne sont pas autorisés à brancher dans la prise, ne pas réguler l'appareil, ne pas nettoyer l'appareil et/ou ne pas effectuer l'entretien.

Les enfants de moins de 3 ans doivent être tenus à l'écart à moins qu'ils ne soient constamment surveillés.

Éloignez l'appareil des enfants pour éviter des blessures. Les enfants doivent être surveillés et il faut s'assurer qu'ils ne jouent pas avec l'appareil.

Ne jamais laisser les enfants sans surveillance avec le matériel d'emballage. Le matériel d'emballage peut conduire à la mort par suffocation. Les enfants sous-estiment souvent les dangers. Gardez toujours le matériel d'emballage à l'écart des enfants.

Soyez toujours vigilant et agissez prudemment. N'utilisez pas d'appareils électriques si vous souffrez de problèmes de concentration ou si vous n'avez pas la conscience nécessaire ou si vous êtes sous l'influence de drogues, d'alcool ou de médicaments. Même la moindre inattention peut conduire à des accidents graves et des blessures lors de l'utilisation d'appareils électriques.

Vérifier si l'appareil (et les câbles si nécessaire) présente des dommages avant utilisation. Si vous remarquez des dommages visibles, une forte odeur, une surchauffe excessive des composants, déconnectez immédiatement de toutes les prises et n'utilisez plus l'appareil. Si l'appareil n'est pas installé et utilisé conformément à ce manuel, il peut causer des interférences dangereuses dans la réception de la radio ou de la télévision ou affecter d'autres appareils électroniques. Le chauffage infrarouge ne doit être installé qu'avec le dispositif de suspension fourni. Pour les dommages dus à un montage sans le dispositif de suspension d'origine, la garantie est exclue et aucune responsabilité pour les dommages consécutifs n'est assumée. Les éléments chauffants ne doivent être utilisés qu'avec le cadre d'origine, sinon la garantie et la responsabilité pour les dommages consécutifs sont exclues. Avant de brancher l'appareil à l'alimentation électrique, vérifiez que la tension de secteur de votre domicile correspond à la tension spécifiée sur l'alimentation.

L'appareil doit être connecté à une prise murale avec mise à la terre à l'aide d'un récepteur à prise radiocommandée, d'un thermostat radio ou d'un récepteur radio encastré.

L'appareil est équipé d'un connecteur de type Schuko. Branchez uniquement votre appareil sur une prise de courant correspondant au connecteur de votre appareil.

Ne jamais tirer le cordon d'alimentation, ce qui pourrait endommager la fiche. Pour débrancher l'alimentation électrique, retirez le connecteur de courant !

Ne pincez pas le câble et évitez les plis.

Si le câble d'alimentation de cet appareil est endommagé, il doit être remplacé par le fabricant ou son service à la clientèle ou par une personne tout aussi qualifiée afin d'éviter des risques.

Ne touchez jamais une prise de courant ou l'appareil avec des mains mouillées.

Éloignez l'appareil de l'humidité. N'utilisez pas l'appareil à proximité immédiate d'une baignoire, d'une douche ou d'une piscine.

Les personnes qui se trouvent dans une baignoire ou une douche ne doivent jamais entrer en contact avec la tension du réseau électrique.

Le verre trempé de haute qualité est utilisé dans les systèmes de chauffage de verre. Il s'agit d'un verre de sécurité mécaniquement stable qui se brise en petites pièces moins tranchantes en cas de dommages. **AVERTISSEMENT !** Évitez le chargement mécanique des verres. En cas d'endommagement à la façade en verre, l'élément chauffant doit être déconnecté du réseau électrique immédiatement et ne doit pas être actionné à nouveau. Le chauffage infrarouge doit nécessairement être démonté en raison du risque de chute de pièces.

Utilisez uniquement l'appareil dans les limites de puissance spécifiées. Par exemple, assurez-vous que le circuit puisse être coupé immédiatement via un interrupteur à fusible de sécurité ou un disjoncteur FI. Les courts-circuits peuvent provoquer un choc électrique. Gardez l'appareil à l'écart des matériaux combustibles, tels que les rideaux et les voilages.

AVERTISSEMENT : Aucun objet ne doit être placé sur les chauffages infrarouges ou l'élément chauffant ne doit pas être couvert. Les porteserviettes Digel-Heat, qui sont conformes à la distance de sécurité, constituent une exception.

Ne touchez pas les éléments chauffants pendant le fonctionnement. Des brûlures graves peuvent éventuellement se produire étant donné que la surface du chauffage infrarouge peut chauffer jusqu'à 105°C.

Protégez le connecteur contre l'utilisation par des tiers (en particulier, par les enfants).

En supposant que l'appareil ne peut pas être utilisé en toute sécurité, alors l'appareil doit être éteint et protégé contre toute utilisation accidentelle.





Débranchez tous les connecteurs avant de nettoyer l'appareil. N'utilisez pas de chiffons ou de produits chimiques qui peuvent endommager la surface. Essuyez le boîtier avec un chiffon humide. Les pièces électriques/électroniques ne doivent pas être nettoyées. N'essayez pas d'ouvrir, de modifier ou de réparer l'appareil. Ne le laissez pas tomber, ne le perforez pas, ne le cassez pas et ne l'exposez pas à la haute pression.

Les réparations au chauffage infrarouge ne doivent jamais être effectuées par vous-même. Contactez toujours un commerçant spécialisé. Les modifications à l'appareil et les changements techniques sont interdits.

AVERTISSEMENT : Pour éviter toute surchauffe, ne couvrez pas l'appareil.

AVERTISSEMENT le chauffage ne doit pas être installé immédiatement sous une prise murale.

3.2 Explication des instructions sur l'appareil et l'emballage

Remarque	Signification
	L'appareil est conforme aux directives européennes pertinentes.
	L'appareil a été testé par le TÜV conformément aux exigences de la directive CEM.
	L'appareil a été testé par le TÜV conformément aux exigences de sécurité électrique.
	L'appareil est conforme aux exigences de la directive RoHS.
	Cet appareil ne doit pas être jeté en tant que déchets non triés, mais doit être remis à un point de collecte spécial. N° DEEE : DE 63054412

4 Installation

4.1 Transport et stockage du produit



WARNING

Soyez prudent lorsque vous manipulez, soulevez, portez et transportez le produit afin de ne pas l'endommager.

Pour un stockage sûr du produit :

1. Assurez-vous que le produit soit dans son emballage d'origine.
2. Entreposez le produit à une température comprise entre +5°C et +40°C Humidité relative jusqu'à max. 50 % à +40°C.

4.2 Montage du produit

4.2.1 Déballage et vérification du contenu de l'emballage

Pour vérifier le contenu :

1. Enlevez les éléments de transport et d'emballage.
2. Vérifiez si le paquet comprend les éléments suivants : 1 x
 - chauffage infrarouge
 - 1 x kit de montage
 - 2 x support
 - 8 x vis
 - 8 x chevilles
 - 1 x mode d'emploi

4.2.2 Espace minimum

Veillez considérer ce qui suit :

La distance minimale par rapport aux objets sur le côté avant du produit doit être de 40 cm. Latéralement, une distance minimale d'environ 20 cm doit être respectée.

L'élément chauffant ne doit pas être installé à proximité immédiate d'une baignoire, d'une douche ou d'une piscine. En cas d'installation par une société spécialisée, la norme VDE 0100 partie 701, partie 702 et partie 703 doit être appliquée.

Pour l'installation dans des salles accessibles au public, la norme VDE 0108 est

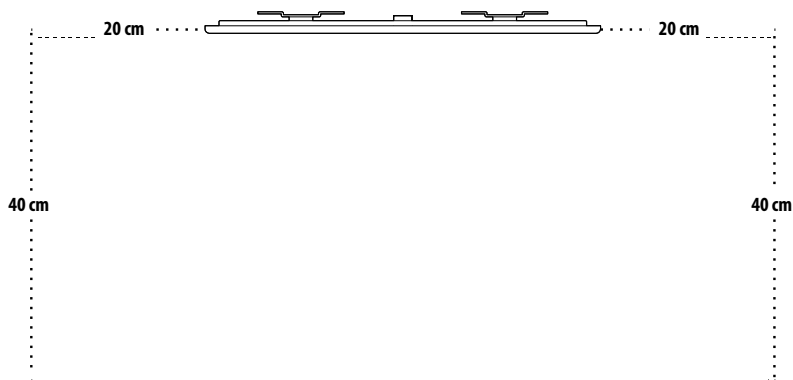

4.2.3 Installation du chauffage

HINWEIS

Le chauffage infrarouge ne doit être installé qu'avec le dispositif de suspension fourni.

Le montage et l'installation électrique doivent être uniquement effectués par un spécialiste qualifié.

Les perçages dans le chauffage infrarouge ne sont pas autorisés et détruisent votre appareil.

Si le perçage est effectué sur le chauffage infrarouge, sa sécurité opérationnelle n'est plus garantie. L'appareil ne doit donc plus être raccordé

Outils requis :

Crayon

Perceuse (8 mm)

Tournevis à tête en croix

Ruban de mesure en métal auto-roulant

Niveau à bulle

Montage de l'appareil

1. Assurez-vous que la capacité de charge du mur ou du plafond est suffisante. Assurez-vous que les matériaux de construction de mur ou de plafond conviennent au montage.
2. Mesurez la distance entre les points centraux des **boulons de fixation (C)** (la distance varie selon le modèle et peut être, par exemple, de 50 cm).
3. Déterminez la position des trous de perçage dans le mur ou le plafond pour monter les **supports (D)**. Utilisez les **supports** comme modèle. **REMARQUE !** Veillez s'il vous plaît à ce que l'appareil soit de 1,2 m au-dessus du sol dans la chambre des enfants ou dans les chambres accessibles par les enfants.

- A. Installation horizontale/montage au plafond. **REMARQUE !** Pour montage au plafond



- B. Installation verticale/montage

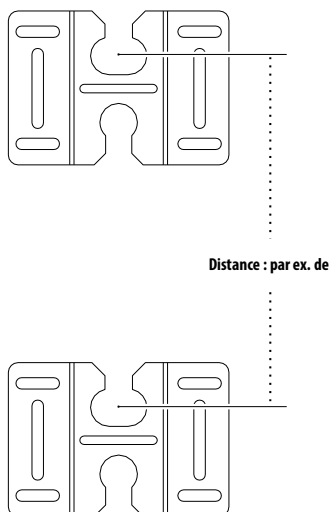

4. Percez les huit trous dans le mur à l'aide d'une perceuse de 8 mm.
5. Insérez huit **chevilles**.
6. Fixez les **supports** (D) avec les huit vis.
7. Placez le **chauffage-infrarouge** (A) à l'aide des **boulons de montage** (C) sur les **supports** (D). **ATTENTION !** Assurez-vous que le chauffage infrarouge est complètement refroidi.

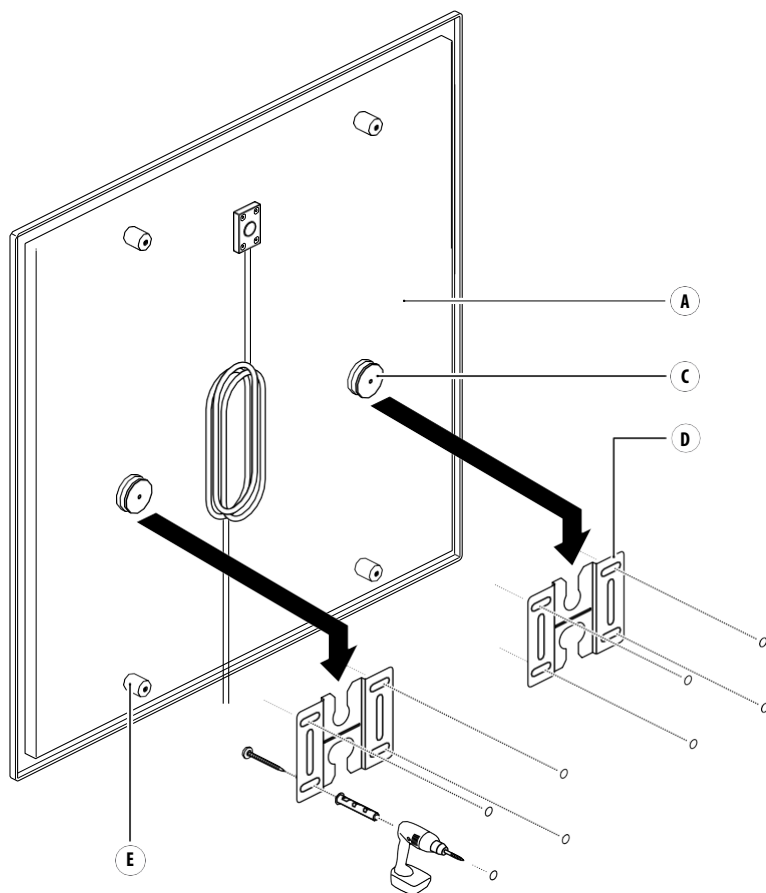

8. Tournez les quatre **espaceurs (E)** pour verrouiller le **chauffage infrarouge**.

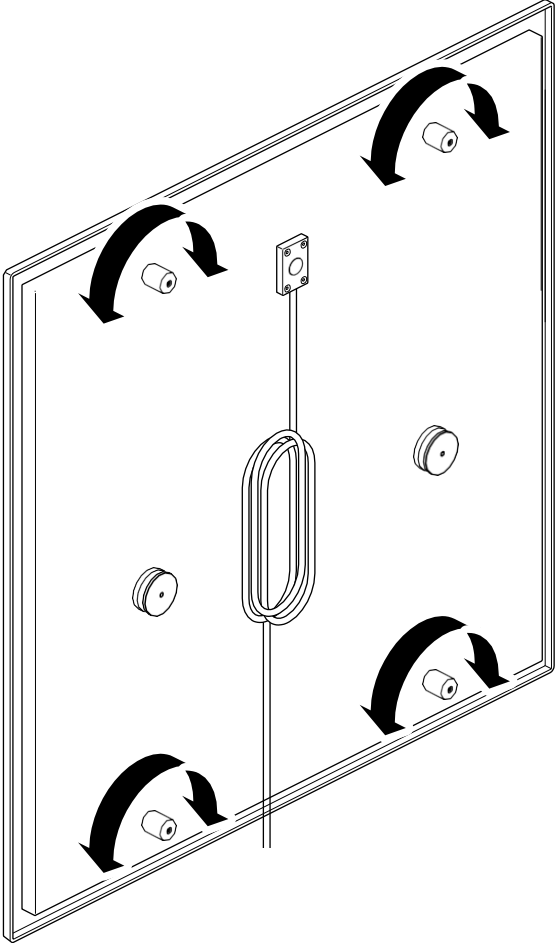

9. Reconnectez le **chauffage infrarouge** sur l'alimentation électrique.

Sélectionnez l'un des composants de contrôle suivants :

- Branchez la **fiche d'alimentation** à une prise murale mise à la terre à l'aide d'un récepteur de prise radio.

- Branchez le **câble d'alimentation** (B) sur un thermostat sans fil.

AVERTISSEMENT ! Cette connexion électrique fixe ne doit être effectuée que par un spécialiste qualifié.

- Branchez le **câble d'alimentation** (B) à un récepteur radio encastré.

AVERTISSEMENT ! Cette installation électrique ne doit être effectuée que par un spécialiste qualifié.

4.2.4 Démontage

Pour le démontage :

1. Déconnectez la **fiche d'alimentation** (B).
2. Desserrez les **espaceurs** (E) pour démonter le chauffage infrarouge.
3. Retirez le **chauffage infrarouge** (A).

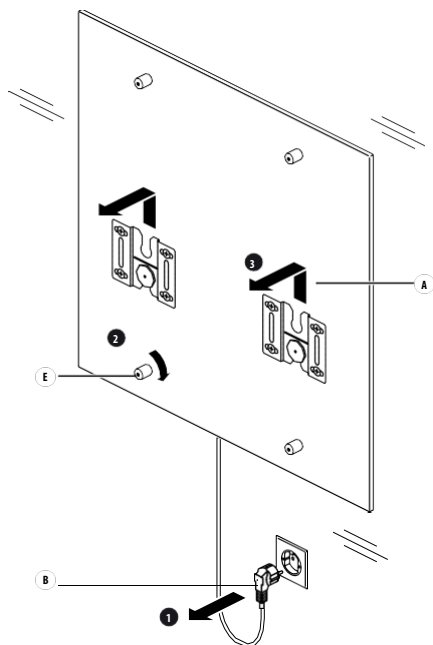

4.3 Première mise en service

HINWEIS

Veillez s'il vous plaît noter qu'avec la couleur encore fraîche et humide pendant les premières phases de chauffage (1-3 jours), il peut survenir des exhalaisons de la couleur UV. La couleur et ses exhalaisons ne sont pas nocifs pour la santé et ne contiennent pas de solvants. Les fiches de données de sécurité peuvent être demandées auprès du revendeur spécialisé respectif.

Pour démarrer le chauffage infrarouge :

1. Laissez le chauffage infrarouge fonctionner pendant plusieurs heures (1-2 jours si nécessaire).
2. Après cette première mise en marche, un agréable climat intérieur s'installe immédiatement. Le temps de fonctionnement du chauffage infrarouge peut maintenant être réduit au minimum ou être synchronisé avec le thermostat ambiant. Pour une performance de chauffage plus efficace et économe en énergie du chauffage infrarouge Digel Heat, nous recommandons l'utilisation de nos thermostats sans fil de haute qualité.

5 Entretien et nettoyage

5.1 Entretien du produit

Pour le nettoyage du chauffage

1. Avant de nettoyer le chauffage infrarouge, débranchez la fiche d'alimentation ou débranchez le circuit de l'interrupteur à fusible.
2. Assurez-vous que le chauffage infrarouge est complètement refroidi.
3. Essayez le chauffage infrarouge à l'aide d'un chiffon doux ou d'une peau de chamois humidifiée avec une solution de détergent non abrasif et quelques gouttes d'eau tiède. **ATTENTION !** Le chauffage infrarouge ne doit jamais être maintenu sous l'eau courante ou immergé dans l'eau. Les éléments chauffants ne doivent jamais être nettoyés à l'aide d'un chiffon mouillé ou de l'eau pulvérisée. Les produits abrasifs, les nettoyeurs tranchants et agressifs et les chiffons de nettoyage rugueux ne doivent pas être utilisés.
4. Essayez toute trace d'humidité résiduelle avec un chiffon sec.
AVERTISSEMENT ! Avant la remise en service, l'élément chauffant doit être complètement sec.

6 Élimination

6.1 Élimination des équipements électroniques



Le symbole sur l'appareil, les accessoires ou l'emballage indique que ce dispositif ne doit pas être éliminé comme un déchet non trié, mais doit être remis à un point de collecte spécial ! Jetez l'appareil à un [] recyclage et l'élimination des

dispositifs électriques et électroniques dans l'UE et dans d'autres pays européens qui disposent de systèmes de collecte séparée d'équipements électriques et électroniques. En éliminant correctement l'équipement, vous contribuez à éviter les dangers possibles pour l'environnement et la santé, qui peuvent être causés par un mauvais traitement de l'ancien équipement. Le recyclage des matériaux contribue à la conservation des ressources naturelles. Par conséquent, ne jetez pas

6.2 Élimination de l'emballage

L'emballage se compose de matériaux respectueux de l'environnement qui peuvent être éliminés dans votre centre de recyclage local. L'élimination appropriée des emballages et des déchets d'emballage contribuera à prévenir les risques potentiels pour l'environnement et la santé publique.

7 Garantie

7.1 Déclaration de garantie

1. La société Digel Sticktech GmbH & Co. KG (ci-après dénommée « Digel »), en tant que fabricant du chauffage infrarouge Digel Heat, garantit au client (ci-après dénommé « client »), conformément aux dispositions suivantes, que l'élément chauffant infrarouge livré au client en Europe (ci-après dénommé « produit ») est exempt de dysfonctionnements dans tous les composants et câbles électroniques dans un délai de cinq ans après la conclusion du contrat d'achat.
2. Dans le cas d'une réclamation de garantie pendant la période de garantie, Digel réparera ou remplacera le produit gratuitement.
3. En cas de service de garantie, la période de garantie initiale reste valable. Cela signifie qu'en cas de réclamation de garantie, qu'aucune période de garantie n'est prolongée et qu'aucune nouvelle période de garantie ne commence.
4. En plus de la garantie, le client dispose de ses droits légaux, en particulier de ses droits de garantie selon §§ 437 BGB ff, pour l'exécution supplémentaire des prestations, le retrait, la réduction ainsi que pour le remboursement des dommages et intérêts. Ces droits ne sont ni restreints ni limités par la déclaration de garantie émise. Ceci s'applique indépendamment du fait que la garantie est engagée ou que la garantie est réclamée ou non.
La période de garantie des surfaces d'image et des surfaces chauffantes est de deux ans.

7.2 Exclusion de garantie

Les réclamations en vertu de cette garantie n'existent que si le produit n'a pas de dommages ou de signes d'usure qui sont dus à une déviation des instructions spécifiées dans le manuel d'utilisation, aucun ajout ou altération ou autre modification du produit n'a été effectué(e) en soi et les défauts ne sont pas imputables à l'utilisation d'accessoires, de pièces supplémentaires ou de rechange qui ne sont pas des pièces originales DIGEL-HEAT,

le montage et l'installation ont été effectués correctement conformément au règlement d'installation de Digel et, par conséquent, les valeurs limites pour la tension d'alimentation et les conditions ambiantes ont été respectées, lorsque le produit ne présente pas d'effets chimiques ou physiques sur la surface matérielle qui peut être attribuée à une utilisation inadéquate (par exemple par l'utilisation de faux détergents ou par l'utilisation d'objets tranchants), et aussi lorsque le numéro de produit n'a pas été retiré ou rendu illisible.

7.3 Action en revendication, présentation de la preuve d'achat originale,

1. Les droits à la garantie ne peuvent être invoqués que par la remise ou l'envoi du produit au service de réclamations de la société Digel Sticktech GmbH & Co. KG-, Hermann-Burkhardt-Straße 7, 72793 Pfullingen.
Le client n'a le droit de réclamer la garantie que sur présentation du reçu d'achat original, qui doit contenir la date d'achat. Pour le retour, Digel référera le client à l'entreprise de transport des marchandises pour la réparation ou le remplacement et prendra en charge les coûts du transport. Toutefois, si le client décide de choisir un autre transporteur, le fabricant ne paiera pas les coûts d'expédition
2. Cette garantie est soumise aux lois de la République fédérale d'Allemagne, à l'exclusion de la Convention des Nations Unies sur les ventes (CISG).

7.4 Contact

Veuillez contacter toujours Digel Sticktech GmbH & Co. KG d'abord avant d'envoyer le produit. La garantie fonctionnelle est de cinq ans à compter de la date d'achat. Le produit défectueux doit être réclamé dans les deux semaines auprès de :

Digel Sticktech GmbH & Co. KG
Hermann-Burkhardt-Str. 7
D-72793 Pfullingen

Tél. +49 7121 9767680
ou
info@digel-heat.com

ANNEXE I - ACCESSOIRES FOURNIS

Désignation	N° de l'article
Vis pour panneaux d'aggloméré	10000001
Cheilles en plastique ZEBRA Shark W-	10000013
Support pour panneau arrière	10000090



Digel Stictech GmbH u. Co. KG
Hermann-Burkhardtstraße 7
DE-72793 Pfullingen
www.digel-heat.de